

MODERN EXPO

SHELVING SYSTEM «SG50»

Технічний Каталог • Technical Catalog
Technischer Katalog • Katalog Techniczny



© Modern Expo, 2022

Всі права захищені. Будь-яке
відтворення даних матеріалів
можливе лише при посиланні на
СП ТзОВ Модерн Експо

All rights reserved. Any
reproduction of these materials
only with referance to JV LLC
Modern Expo

Alle Rechte vorbehalten. Eine
Vervielfältigung dieser Materialien
ist nur möglich, bei Zustimmung
der Modern Expo Group

Wszelkie prawa zastrzeżone.
Jakiegolwiek kopiowanie
niniejszych materiałów jest
dozwolone wyłącznie za zgodą
Sp. z o.o. Modern Expo

Стелажна система SG50 • Shelving system SG50

Regalsystem SG50 • System regałów SG50

UA

Стелажна система SG50 - це класична європейська стелажна система, яка за технічними характеристиками сумісна з іншими аналогічними. Перфорація ноги дозволяє розташовувати полиці за висотою, кроком в 50 mm.

EN

Shelving system SG50 - is a classic retail shelving system, technically compatible with other similar systems. The perforation of the upright allows placement of shelves with pitch of 50 mm.

DE

Regalsystem SG50 - ist ein klassisches europäisches Regalsystem, das nach den technischen Daten mit anderen gleichartigen Regalsystemen vereinbar ist. Die Durchlochung einer Säule lässt die Fachböden der Höhe nach, mit dem Schritt 50 mm positionieren.

PL

System regałów SG50 - to jest klasyczny europejski system regałów, który za technicznie jest kompatybilny z innymi analogowymi systemami. Perforacja nogi pozwala rozmieścić półki za wysokością, krok 50mm.

Зміст • Contents

Inhalt • Zawartość

UA	EN	DE	PL	
Загальна інформація	General information	Allgemeine information	Informacja ogólna	5
Основні типи стелажів	Standard type of shelving	Standard regaltypen	Podstawowe typy regałów	16
Ноги та комплектуючі	Uprights and accessories	Säulen	Nogi i akcesoria	23
Розпорка	Crossbar	Verbindungsstege	Łączyna	36
Підставки ноги	Base foots	Fußteil	Podest nogi	37
Кронштейни	Shelf brackets	Konsolen	Wsporniki	41
Стінки задні	Back Panels	Rückwände	Ścianka tylna	48
Покрива гондоли	Gondola cover strip	Gondelabdeckung	Pokrywa gondoli	52
Полиці	Shelves	Fachböden	Półki	53
Кошик універсальний	Wire basket	Gitterkorb	Kosz druciany	63
Барери, перегородки та цінникотримачі	Front, divider and ticket strips	Barrieren, Fachtrenner und Preishalterungen	Bariery, przegródy i listwy cenowe	66
Перемичка торцева	Gondola head crosspiece	Verbindungssteg Gondelkopf	Łączyna sekcji końcowej	71
Схеми кріплення вішаків	Hooks installation	Installationszeichnung von Haken	Schematy mocowania haczyków	72
Штанги	Bars	Tragestangen	Sztanga	74
Вішаки на штангу універсальні	Hooks for bar	Haken für Tragestange	Haki na belkę uniwersalne	77
Вішаки на стінку перфоровану	Hooks for perforated back panel	Haken für gelochte Rückwand	Haki do ścianek perforowanych	80
Вішак на експопанель	Hook for slatwall	Haken für Spacewall	Haki do panelu ekspozycyjnego	82
Сертифікат якості	Quality certificate	Qualitätszertifikate	Certyfikat jakości	83
Контакти	Contacts	Kontakt	Kontakty	84

Загальна інформація • General information

Allgemeine information • Informacja ogólna



Додаткова
інформація
Additional info
Zusätzliche
Informationen
Informacja
dodatkowa



Умови комплектації
Terms of assembly
Montagebedingungen
Umowy
kompletowania



Колір фарби RAL
Paint color RAL
Farbe RAL
Kolor farby RAL



Максимальне
навантаження
Maximum load
Höchst-
beanspruchung
Maksymalne
obciążenie



Кріплення входять в
комплект виробу
Fastening elements
are in the set
Befestigungsmateri-
alien im Set enthalten
Mocowania są
zawarte w zestaw
produktu



Тип дерева
Type of wood
Holzart
Rodzaj drewna

Габаритні розміри • Dimensions

Abmessungen • Wymiary gabarytowe

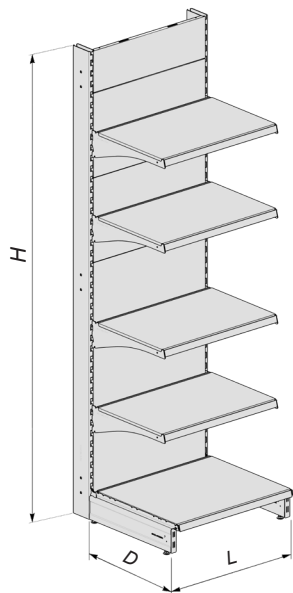

H	D	L
1110	370	500
1210	420	665
1410	470	800
1610	570	1000
1810	620	1250
2010	670	1330
2210	770	
2410		
2610		
2810		
3010		

Точний інтервал між осями • The precise axis spacing is • Der genaue Abstand zwischen den Achsen • Dokładny odstęp między osiami

L, mm	L ₁ , mm
500	500
665	666,5
800	800
1000	1000
1250	1250
1330	1333

L - Номінальний розмір • Nominal size • Nennabmessung • Nominalny rozmiar

L₁ - Точний розмір • Precise spacing • Istmaß • Dokładny rozmiar

	D	L	H
UA	глибина	довжина	висота
EN	Depth	Width	Height
DE	Tiefe	Breite	Höhe
PL	głębokość	długość	wysokość



Розміри в каталозі є умовними та вказані в мм • Dimensions in the catalogue are for reference only in mm • Die angegebenen Maße sind Beispiel und alle Größen sind in Millimetern angegeben • Wymiary w katalogu są warunkowe i podane w mm.

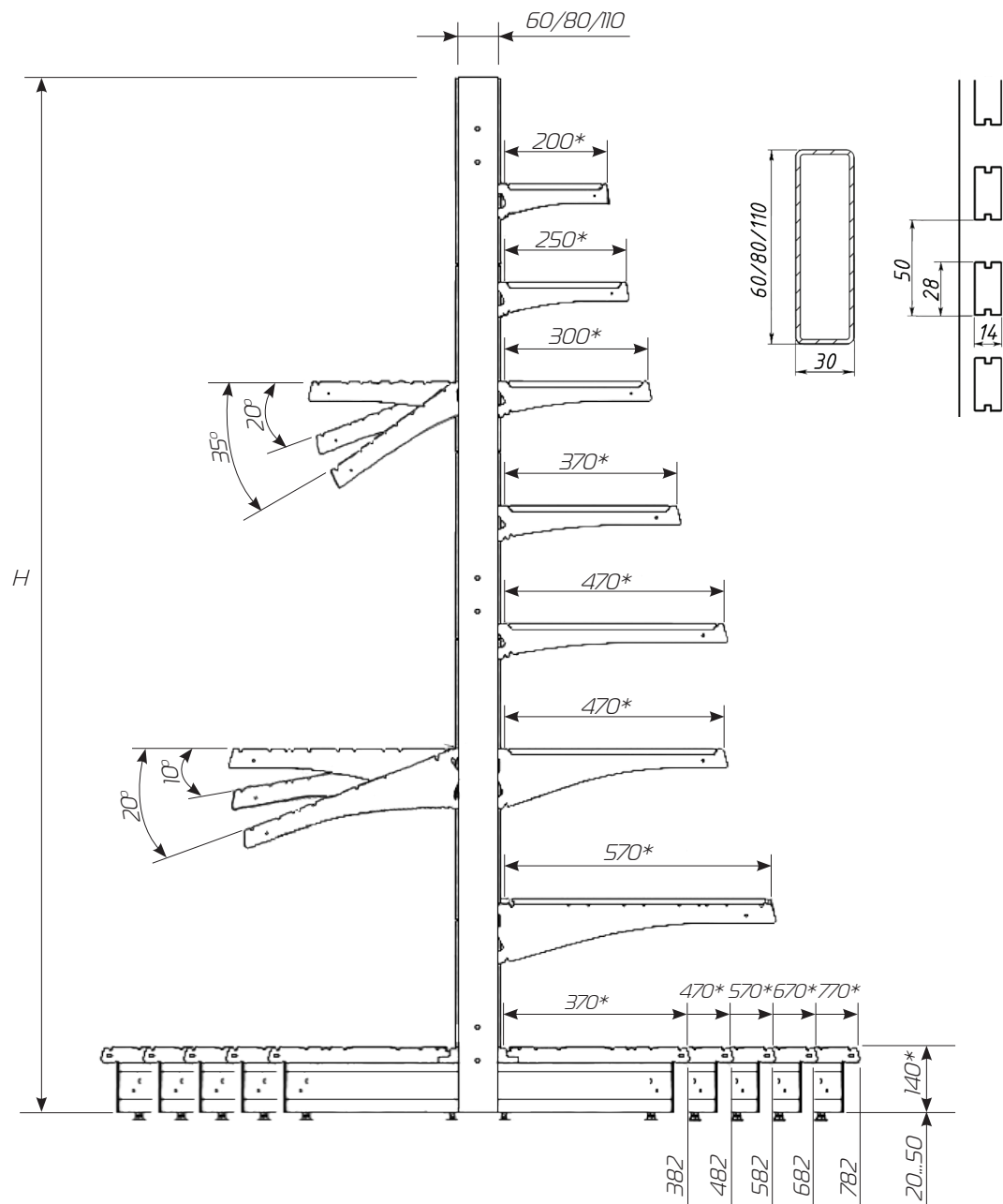

Максимальне навантаження на стелаж • Maximum load on the wall unit

Maximale Belastung des Regals • Maksymalne obciążenie na regał przyścienny

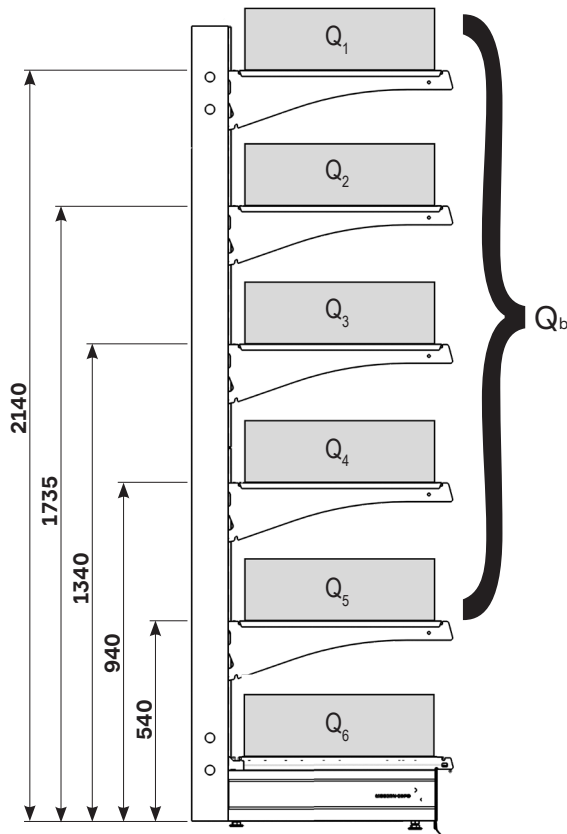

UA

Максимальне навантаження на стелаж = навантаження на нижню полицю + загальне навантаження на полиці, розташовані на кронштейнах:

$$Q_{\max} = (Q_1 + Q_2 + Q_3 + Q_4 + Q_5) + Q_6.$$

Максимальне навантаження на стелаж розраховується виходячи з прогину некрайніх ніг забудови.

Допустимі навантаження на полиці та стелажі не повинні перевищувати максимально допустимі показники для кожного типу забудови.

Розрахунок проведено для односекційних та двосекційних забудов висотою $H=2210$ mm. Вище зазначені допустимі навантаження при розміщенні навісних полиць на таких висотах: 540 mm; 940 mm; 1340 mm; 1735 mm; 2140 mm.

EN

Maximal shelving loading consists of a sum of base shelf loading and total loading per all suspended shelves:

$$Q_{\max} = (Q_1 + Q_2 + Q_3 + Q_4 + Q_5) + Q_6.$$

Maximal shelving loading have to base on the information of deflection of uprights in the middle part of shelving. Loadings per shelves should not exceed maximal loadings for each type of shelving.

Permissible loads calculated per shelving height of 2210 mm. The allowable load mentioned above is for the shelves at height 540 mm; 940 mm; 1340 mm; 1735 mm; 2140 mm.

DE

Maximale Belastung des Regals = Belastung des Unterbodens + gesamte Belastung der Fachböden, die auf Konsolen positioniert sind:

$$Q_{\max} = (Q_1 + Q_2 + Q_3 + Q_4 + Q_5) + Q_6.$$

Maximale Belastung des Regals wird ausgehend vom Durchbiegen der Säulen berechnet, die nicht am Ende des Aufbaus stehen. Maximale Belastungen der Fachböden und des Regals sollen maximale zulässige Kennwerte für jeden Aufbautyp nicht überschreiten.

Die Berechnung ist für zwei Sektionen- und eine Sektion-Regale mit der Höhe 2210 mm gemacht. Die oben angegebene zulässige Belastung gilt für die Fachboden in diesen Höhen: 540 mm; 940 mm; 1340 mm; 1735 mm; 2140 mm.

PL

Maksymalne obciążenie na regał = obciążenie półki bazowej + ogólne obciążenie na półki, umieszczone na wspornikach:

$$Q_{\max} = (Q_1 + Q_2 + Q_3 + Q_4 + Q_5) + Q_6.$$

Maksymalne obciążenie na regał jest wyliczane na podstawie ugięcia nieskrajnych nóg gondoli. Dopuszczalne obciążenia na półki i regały nie mogą być większe od maksymalnych dopuszczalnych wskaźników dla każdego rodzaju gondoli.

Obliczenia zrobione dla jednej sekcji i dwóch sekcji regałów wysokością $H=2210$ mm. Wyżej są wpisane dopuszczalne obciążenia przy umieszczeniu półek nawieszanych na wysokościach: 540 mm; 940 mm; 1340 mm; 1735 mm; 2140 mm.

Допустиме навантаження • Permissible load

Zulässige Belastungen • Dopuszczalne obciążenie

Допустиме навантаження на полицю підсилену базову • Permissible load per reinforced base shelf •

Zulässige Belastung eines verstärkten Unterbodens • Dopuszczalne obciążenie półki wzmocnionej bazowej, Q6, kg

L*, mm \ D**, mm	250	300	370	420	470	570	620	670
665	188	220	250	287	325	350	400	500
1000	198	286	375	340	300	415	530	650
1250	140	225	315	325	335	400	460	535
1330	110	160	248	307	370	385	400	420

Допустиме навантаження на полицю підсилену • Permissible load per reinforced shelf •

Zulässige Belastung eines verstärkten Fachbodens • Dopuszczalne obciążenie półki wzmocnionej, Q1...Q5, kg

L*, mm \ D**, mm	250	300	370	420	470	570	620	670
665	125	200	250	250	250	250	250	250
1000	175	210	250	250	250	250	250	250
1250	130	160	240	250	250	250	250	250
1330	105	150	200	250	250	250	250	250

Допустиме навантаження на полицю підсилену базову стандарт • Permissible load per reinforced base shelf standard •

Zulässige Belastung eines verstärkten Unterbodens standard • Dopuszczalne obciążenie półki wzmocnionej bazowej standard,

Q6, kg

L*, mm \ D**, mm	300	370	420	470	570	620	670	770
665	200	250	250	250	300	350	400	400
1000	250	300	225	150	225	360	500	500
1250	200	200	210	250	250	320	400	310
1330	150	175	200	230	250	280	310	310



* L - довжина полиці • shelf width • fachboden Länge • długość półki

** D - глибина полиці • shelf depth • fachboden Tiefe • głębokość półki

Допустиме навантаження • Permissible load

Zulässige Belastungen • Dopuszczalne obciążenie

Допустиме навантаження на полицю підсилена стандарт • Permissible load per reinforced shelf standard •

Zulässige Belastung eines verstärkten Verstärkte Fachboden standard • Dopuszczalne obciążenie półki wzmocnionej standard, Q1...Q5, kg

L*, mm \ D**, mm	200	250	300	370	420	470	570	620	670	770
665	65	138	130	125	150	160	192	224	250	250
1000	58	113	125	138	140	145	175	220	250	250
1250	50	110	115	138	145	250	180	210	238	250
1330	48	108	110	138	140	230	194	205	213	250

Допустиме навантаження на полицю решіткову з цінникотримачем • Permissible load per grid shelf with price ticket

holder • Zulässige Belastung eines Gitterboden mit Preisschildhalterung • Dopuszczalne obciążenie na półki druciani z cennikiem, kg

L*, mm \ D**, mm	370	470	570
665	175	225	225
1000	150	135	200
1250	90	100	150
1330	80	90	100

Допустиме навантаження на кошик універсальний та кошик дротяний з бар'єром • Permissible load per wire basket and wire basket with barrier •

Zulässige Belastung eines Gitterkorb und Gitterkorb mit Frontgitter • Dopuszczalne obciążenie na kosz drucianny i kosz drucianny z barierą, kg

L*, mm \ D**, mm	370	470	570	670
665	170	175	240	300
1000	150	155	170	175
1250	100	105	140	145
1330	95	100	105	110











* L - довжина полиці • shelf width • fachboden Länge •
długość półki

** D - глибина полиці • shelf depth • fachboden Tiefe •
głębokość półki

Допустиме навантаження • Permissible load

Zulässige Belastungen • Dopuszczalne obciążenie

Допустиме навантаження на пару кронштейнів • Permissible loads on pair of brackets • Zulässige Belastung der Konsolen • Dopuszczalne obciążenie wsporników, (Q, kg)

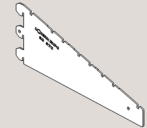
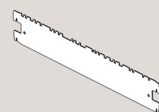
	SG50 KRU 2H (D)			SG50 KRU 2H (D)		SG50 KRU 3H (D)		SG50 KRP 3H (D)			
											
Глибина кронштейна, мм	200	250	300	370	470	470	570	370	470	570	670
Допустиме навантаження, кг	120	120	110	200	190	350	330	460	460	360	400
	SG50 KR 4P (D)		SG50 KRP 4H (D)				SG50 KRN 2H V (D)				
											
Глибина кронштейна, мм	470	570	470	570	670	770	200	250	300	370	470
Допустиме навантаження, кг	240	180	375	300	350	250	100	150	140	125	100
	SG50 KRPN 3H V (D)			SG50 KRPN 3H N (D)					SG50 KRDP (D) / SG50 KRD (D)		
											
Глибина кронштейна, мм	370	470	570	370	470	570	670	770	470	570	670
Допустиме навантаження, кг	200	250	225	150	225	250	200	190	700	700	700



• Навантаження подані для кронштейнів в прямому положенні. • Permissible loads are for brackets in direct position
 • Maximale Belastungen sind für die Konsolen in direkte Position • Obciążenia podane dla wsporników w prostej pozycji.

Допустиме навантаження • Permissible load

Zulässige Belastungen • Dopuszczalne obciążenie

Допустиме навантаження на полиці навесні в секції при забудові стелажів • Permissible shelf loading in the section of gondola shelving • Maximale Belastung Fachboden in der Sektion beim Bau von Regalen • Dopuszczalne obciążenia na półki w sekcji przy zabudowie regałów, Q_b, kg

ND*, mm \ D**, mm	370	420	470	570	620	670
60x30	238	200	188	150	130	125
80x30	375	325	313	275	263	250
110x30	563	512	488	400	350	338

Допустиме навантаження на полиці навесні в стелажу односекційному • Permissible shelf loading for a single-section shelving • Maximale Belastung Fachboden beim Bau von Regal mit einer Sektion • Dopuszczalne obciążenia na półki w dla regału jednosekcyjnego, Q_b, kg

ND*, mm \ D**, mm	370	420	470	570	620	670
60x30	297	252	210	189	175	161
80x30	437	420	385	357	353	332
110x30	728	616	504	490	476	472

Допустиме навантаження на полиці навесні в секції при забудові стелажів з підставкою ноги стандарт • Permissible shelf loading in the section when building shelving with base foot standard • Maximale Belastung Fachboden in der Sektion beim Bau von Regalen mit Fußteil Standard • Dopuszczalne obciążenia na półki przy zabudowie regałów z podestem standard, Q_b, kg

ND*, mm \ D**, mm	370	420	470	570	620	670
60x30	188	180	175	150	130	110
80x30	275	300	300	230	200	188
110x30	525	475	425	340	325	313

Допустиме навантаження на штангу • Permissible load per bar • Zulässige Belastung einer Stange • Dopuszczalne obciążenie sztangy, Q_{max}, kg

Назва	SG50 SHT 20 40	SG50 SHT Z 20 40	SG50 SHTP 20 50	SG50 SHT 20 30	SG50 SHT 15 30
Q _{max} , kg	125	125	200	75	68



* ND - профіль ноги • upright • säule • noga
 ** D - глибина полиці • shelf depth • fachboden Tiefe •
 głębokość półki



• Допустиме навантаження на стелаж з ногою передньою складає 1200 кг.
 • Permissible loading capacity per shelving with Front upright is 1200 kg.
 • Zulässige Belastung pro Wandregal mit Frontsäule ist 1200kg.
 • Dopuszczalne obciążenie na regał z nogą przednią jest 1200 kg

Допустиме навантаження • Permissible load

Zulässige Belastungen • Dopuszczalne obciążenie

Допустиме навантаження на стелаж торцевий без бази • Permissible load per gondola head shelving without base • Maximale Belastung per Gondelkopffregal ohne Basisfachboden • Dopuszczalne obciążenia dla regału końcowego bez bazy

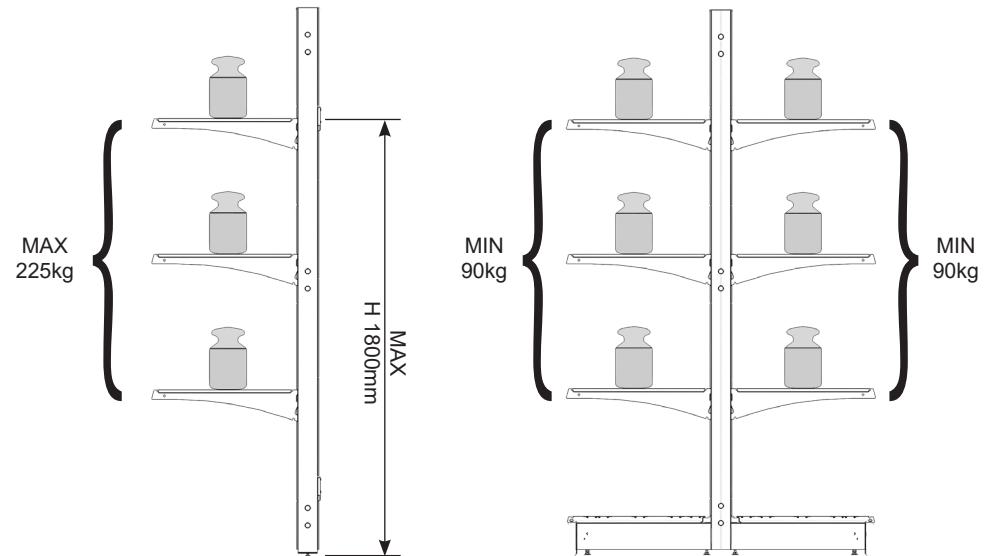
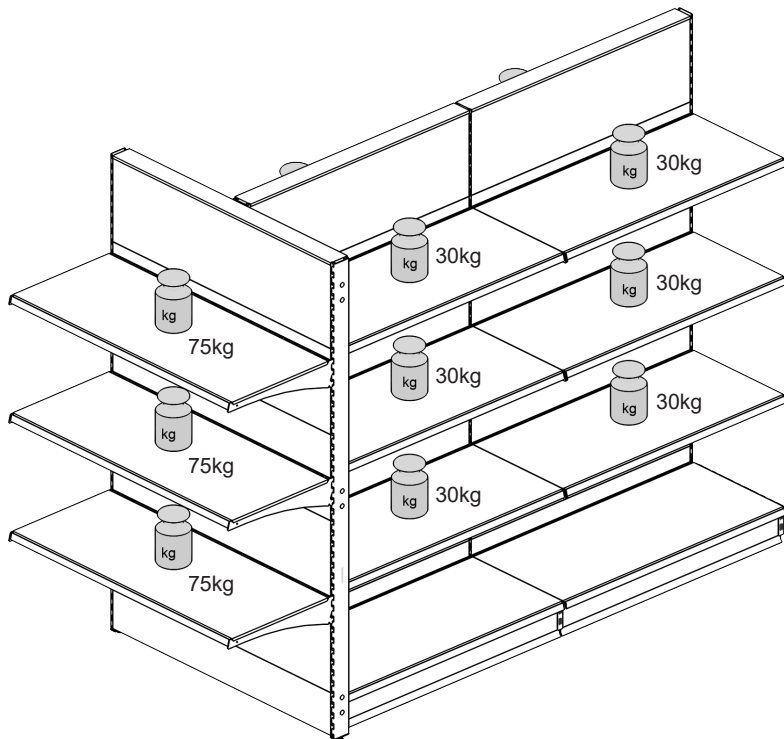

- Верхня полиця торцевого стелажа повинна бути розміщена на висоті не більше 1800мм від підлоги. Мінімальна маса вантажів протидії для торцевої секції без бази – 180 кг. Допустиме навантаження на стелаж торцевий без бази - 225кг
- Top shelf of gondola head shelving should be located at a height of no more than 1800mm from the floor. Minimum weight of countermeasures for gondola head shelving without base is 180 kg. Permissible load per gondola head shelving without base is 225 kg.
- Oberer Fachboden des Gondelkopffregals sollte sich in einer Höhe von nicht mehr als 1800 mm über dem Boden befinden. Die Mindestmasse an Gegenmaßnahmen für Gondelkopffregal ohne Basisfachboden beträgt 180 kg. Maximale Belastung per Gondelkopffregal ohne Basisfachboden beträgt 225 kg.
- Półka górna regału końcowego musi być rozmieszczona na wysokości nie więcej 1800 mm od podłogi. Minimalna waga obciążen przeciwwagi dla sekcji regału końcowego bez bazy - 180 kg. Dopuszczalne obciążenia dla regału końcowego bez bazy - 225 kg

Допустиме навантаження • Permissible load

Zulässige Belastungen • Dopuszczalne obciążenie

Допустиме навантаження на стелаж торцевий з базою • Permissible load per gondola head shelving with base • Maximale Belastung per Gondelkopfregal mit Basisfachboden • Dopuszczalne obciążenia dla regału końcowego z bazą (Qb, kg)

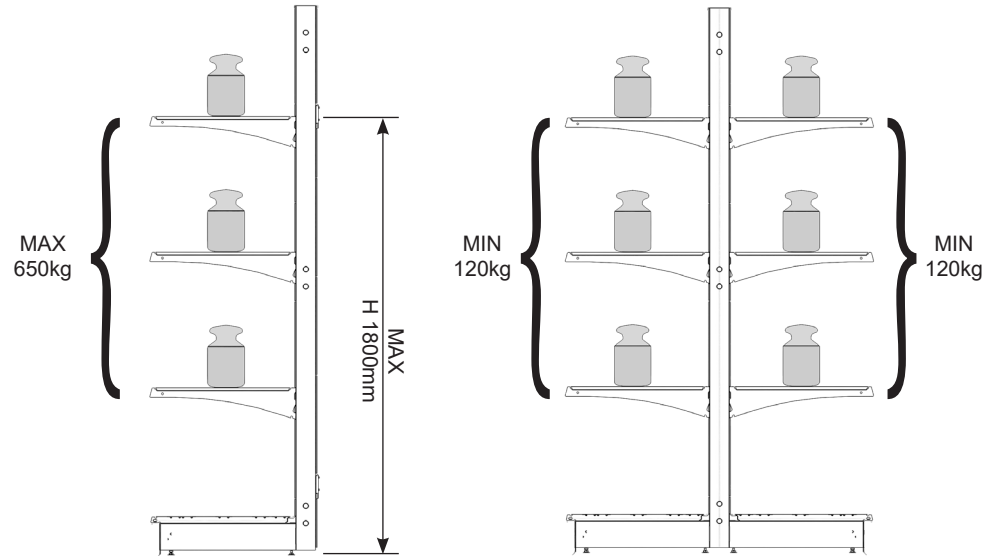
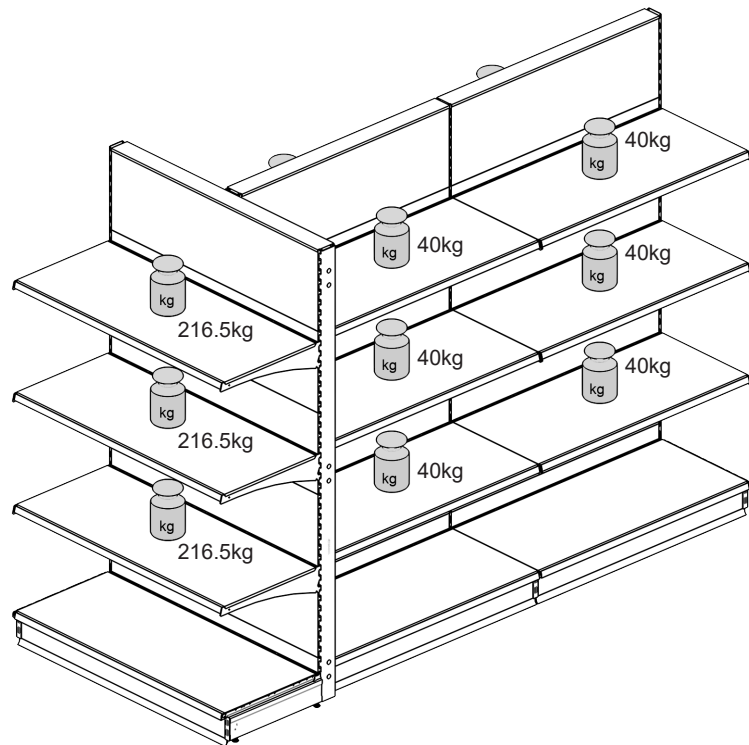

- Верхня полиця торцевого стелажу повинна бути розміщена на висоті не більше 1800мм від підлоги. Мінімальна маса вантажів протидії для торцевої секції з базою – 240 кг. Допустиме навантаження на стелаж торцевий з базою - 650 кг.
- Top shelf of gondola head shelving should be located at a height of no more than 1800mm from the floor. Minimum weight of countermeasures for gondola head shelving with base is 240 kg. Permissible load per gondola head shelving with base is 650 kg.
- Oberer Fachboden des Gondelkopfregals sollte sich in einer Höhe von nicht mehr als 1800 mm über dem Boden befinden. Die Mindestmasse an Gegenmaßnahmen für Gondelkopfregal mit Basisfachboden beträgt 240 kg. Maximale Belastung per Gondelkopfregal mit Basisfachboden beträgt 650 kg.
- Półka górna regału końcowego musi być rozmieszczona na wysokości nie więcej 1800 mm od podłogi. Minimalna waga obciążeń przeciwwagi dla sekcji regału końcowego z bazą - 240kg. Dopuszczalne obciążenia dla regału końcowego z bazą - 650 kg.

Наклейка інформаційна • Informational label

Informationsetiketten • Etykieta informacyjna

UA

Інформаційні етикетки про несучі навантаження розміщуються на лівій нозі торця на висоті 1750 mm від підлоги, або, якщо стелаж нижче 1800 mm - на 50 mm нижче верхньої точки ноги.

EN

Labels with information about permissible loads must be stucked on the left upright of gondola head at 1750 mm from the floor. If the shelving is lower than 1800mm, label with information must be stucked 50 mm below the upper point of the upright.

DE

Informationsetiketten über zulässige Belastungen werden an der linken Gondelkopfsäule in der Höhe 1750 mm vom Boden oder, falls das Regal niedriger als 1800 mm ist, – 50 mm niedriger von der Säulenspitze positioniert.

PL

Etykiety informacyjne o dopuszczalnym obciążeniu są umieszczone na lewej nodze regału końcowego na wysokości 1750mm od podłogi, lub jeżeli regał jest niższ od 1800 mm - na 50 mm niżej od górnej krawędzi nogi.

MODERN EXPO
 JE "Modern-Expo" Ltd.
 Rivnensko Street 4, village Strumivka, Lutsk district,
 Volyn region, 45603, Ukraine
 0 800 21-90-00, +38 (0332) 78-95-00

Shelving system SG50

Permissible shelf loading in the section of gondola shelving Q_b , kg

B, mm	370	420	470	570	620	670
Upright						
60x30	238	200	188	158	130	125
80x30	376	325	313	275	263	250
110x30	563	512	488	400	350	338
Front upright						
60x30	-	-	1200	1200	-	1200

Loading per reinforced shelf $Q_1 \dots Q_5$, kg

L, mm	250	300	370	420	470	570	620	670
L, 665mm	125	200	250	250	250	250	250	250
L, 1000mm	175	210	250	250	250	250	250	250
L, 1250mm	130	160	240	250	250	250	250	250
L, 1330mm	105	150	200	250	250	250	250	250

Loading per reinforced base shelf Q_6 , kg

L, mm	250	300	370	420	470	570	620	670
L, 665mm	188	220	250	287	325	350	400	500
L, 1000mm	198	286	375	340	300	415	530	650
L, 1250mm	140	225	315	325	335	400	460	535
L, 1330mm	110	160	248	307	370	385	400	420

100% MAX Q. 60% MAX Q.

MADE IN UKRAINE CE EAC

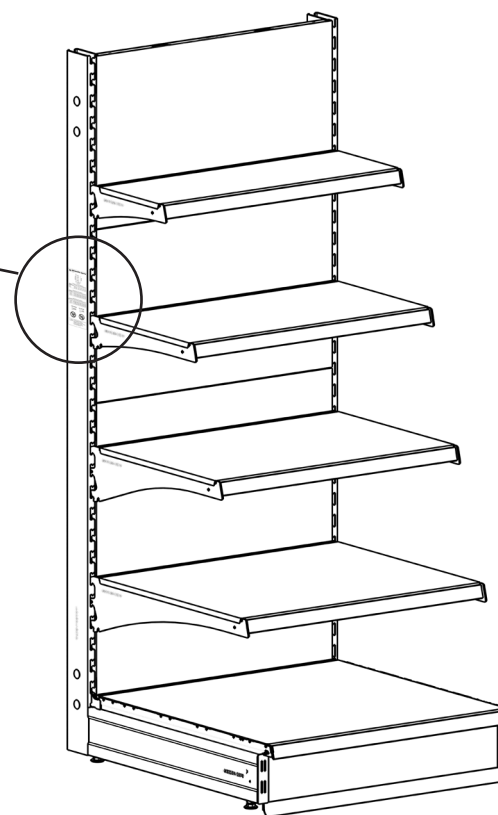
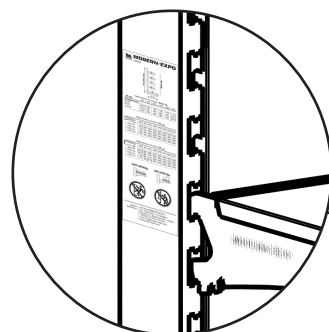

Мова • Language	Артикул • Item
білий • white • weiß • biały	
UA	1025-153-00
EN	1025-154-00
DE	1025-155-00
чорний • black • schwarz • czarny	
UA	1025-156-00
EN	1025-157-00
DE	1025-158-00



Примітка. При потребі наклейки замовляти окремо з розрахунку 1 наклейка на кожну 6-ту ногу.

Note. If necessary, please order the stickers separately. 1 sticker for every 6 uprights.

Hinweis. Nach Bedarf bestellen Sie bitte Dufkleber separat. Einer Aufkleber für jeder 6 Säule.

Uwaga. Nalepki zamówić osobno - liczymy 1 nalepkę do każdej 6 nogi.

Елементи стелажа • Shelving units

Regalelemente • Elementy regałów

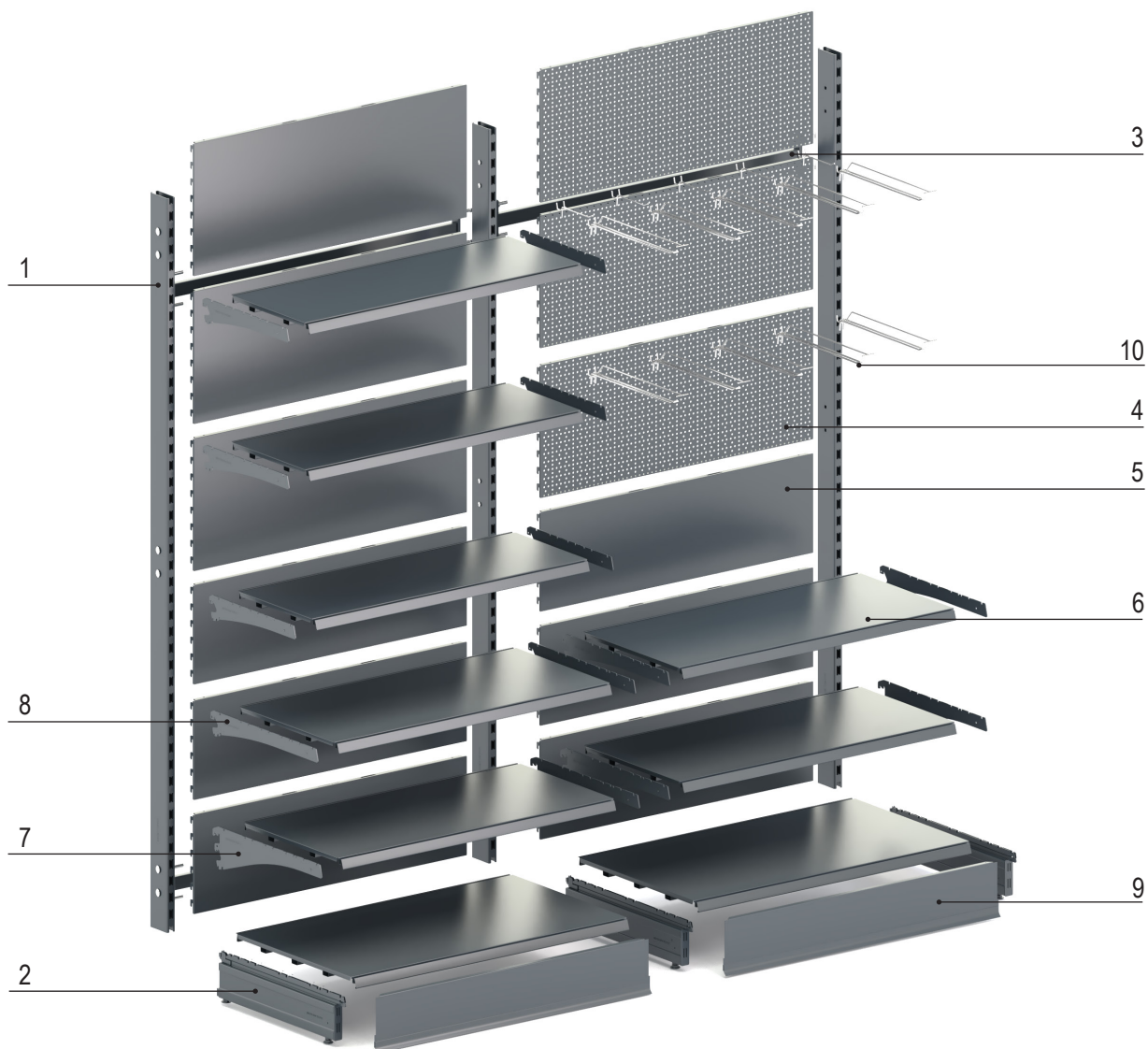

Nº	Код • Code • Kode • Kod
1	Нога двостороння • Upright • Säule • Noga dwustronna
2	Підставка ноги • Base foot • Fußteil • Podest nogi
3	Розпорка • Crossbar • Verbindungsstege • Łączyna
4	Стінка перфорована • Back panel perforated • Rückwand perforiert • Ścianka tylna perforowana
5	Стінка задня • Back panel • Rückwand • Ścianka tylna
6	Полиця • Shelf • Fachboden • Półka
7	Кронштейн тризачепний • Bracket, 3 hooks • Konsole, 3 Haken • Wspornik z potrójnym mocowaniem
8	Кронштейн двозачепний • Bracket, 2 hooks • Konsole, 2 Haken • Wspornik z podwójnym mocowaniem
9	Подіум • Plinth • Sockelblende • Osłona podestu
10	Вішак подвійний з цінникотримачем • Double hook with price holder • Doppelter Haken mit dem Preisschildhalter • Wieszak podwójny z cennikiem

Основні типи стелажів • Standard type of shelving

Standard regaltypen • Podstawowe typy regałów

Стелаж стандартний • Standart shelving

Standardregal • Regal standardowy

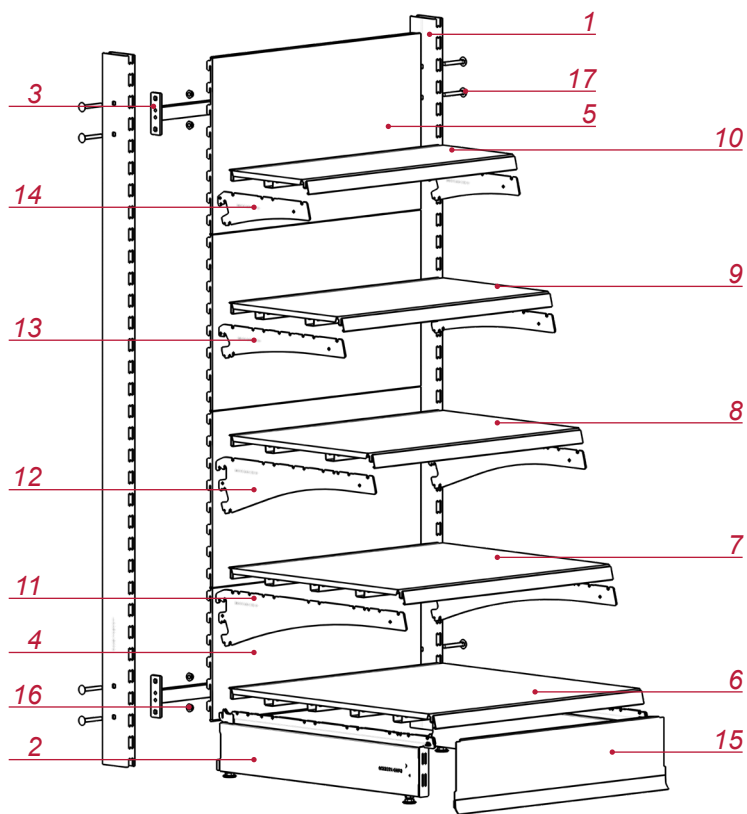

№	Артикул Item	Код • Code		шт. units.	ст. page
1	1038-094-xx	SG50 ND 80 1600	Нога двостороння • Upright •	2	23
2	1038-125-xx	SG50 PN 670	Підставка ноги • Base foot	2	37
3	1022-347-xx	SG50 RPR E 665	Розпорка • Crossbar	2	36
4	1038-063-xx	SG50 ST 665 300	Стінка задня • Back panel	1	48
5	1038-067-xx	SG50 ST 665 400	Стінка задня • Back panel	3	48
6	1038-164-xx	SG50 PP 665 670	Полиця підсилена • Reinforced shelf	1	54
7	1038-160-xx	SG50 PP 665 570	Полиця підсилена • Reinforced shelf	1	54
8	1038-156-xx	SG50 PP 665 470	Полиця підсилена • Reinforced shelf	1	53
9	1038-148-xx	SG50 PP 665 370	Полиця підсилена • Reinforced shelf	1	53
10	1038-140-xx	SG50 PP 665 250	Полиця підсилена • Reinforced shelf	1	53
11	1038-072-xx	SG50 KRU 3H 570	Кронштейн універсальний тризачепний • Shelf bracket universal, 3 hooks	2	42
12	1038-071-xx	SG50 KRU 3H 470	Кронштейн універсальний тризачепний • Shelf bracket universal, 3 hooks	2	42
13	1038-073-xx	SG50 KRU 2H 370	Кронштейн універсальний двозачепний • Shelf bracket universal, 2 hooks	2	41
14	1038-169-xx	SG50 KRU 2H 250	Кронштейн універсальний двозачепний • Shelf bracket universal, 2 hooks	2	41
15	1038-136-xx	SG50 PD 665	Подіум • Plinth • Sockelblende • Ośłona podestu	1	38
16	4030-057-01		Гайка M8*8 • Nut M8*8	8	
17	9900-156-19		Болт M8*60 • Screw M8*60	8	

Стелаж-гондола • Gondola shelving

Gondelregal • Gondola

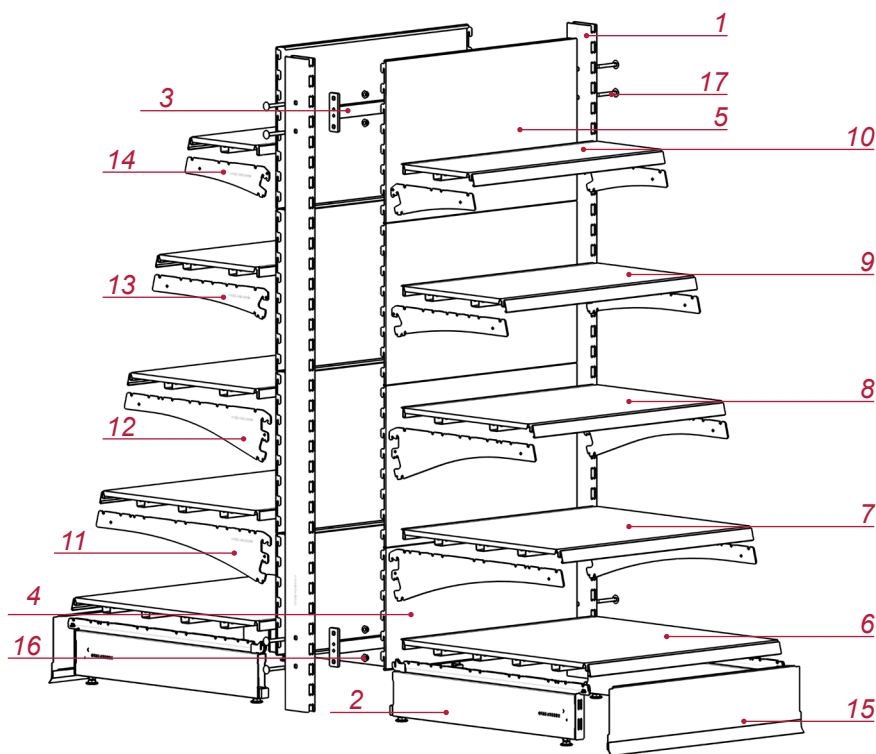

№	Артикул Item	Код • Code		шт. units.	ст. page
1	1038-094-xx	SG50 ND 80 1600		Нога двостороння • Upright	2 23
2	1038-125-xx	SG50 PN 670		Підставка ноги • Base foot	4 37
3	1022-347-xx	SG50 RPR E 665		Розпорка • Crossbar	2 36
4	1038-063-xx	SG50 ST 665 300		Стінка задня • Back panel	2 48
5	1038-067-xx	SG50 ST 665 400		Стінка задня • Back panel	6 48
6	1038-164-xx	SG50 PP 665 670		Полиця підсилена • Reinforced shelf	2 54
7	1038-160-xx	SG50 PP 665 570		Полиця підсилена • Reinforced shelf	2 54
8	1038-156-xx	SG50 PP 665 470		Полиця підсилена • Reinforced shelf	2 53
9	1038-148-xx	SG50 PP 665 370		Полиця підсилена • Reinforced shelf	2 53
10	1038-140-xx	SG50 PP 665 250		Полиця підсилена • Reinforced shelf	2 53
11	1038-072-xx	SG50 KRU 3H 570		Кронштейн універсальний тризачепний • Shelf bracket universal, 3 hooks	4 42
12	1038-071-xx	SG50 KRU 3H 470		Кронштейн універсальний тризачепний • Shelf bracket universal, 3 hooks	4 42
13	1038-073-xx	SG50 KRU 2H 370		Кронштейн універсальний двозачепний • Shelf bracket universal, 2 hooks	4 41
14	1038-169-xx	SG50 KRU 2H 250		Кронштейн універсальний двозачепний • Shelf bracket universal, 2 hooks	4 41
15	1038-136-xx	SG50 PD 665		Подіум • Plinth	2 38
16	4030-057-01			Гайка M8*8 • Nut M8*8	8
17	9900-156-19			Болт M8*60 • Screw M8*60	8

Стелаж торцевий з базою • Gondola head shelving with base

Gondelkopfregal mit basisfachboden • Stelaż sekcji końcowej z podestem

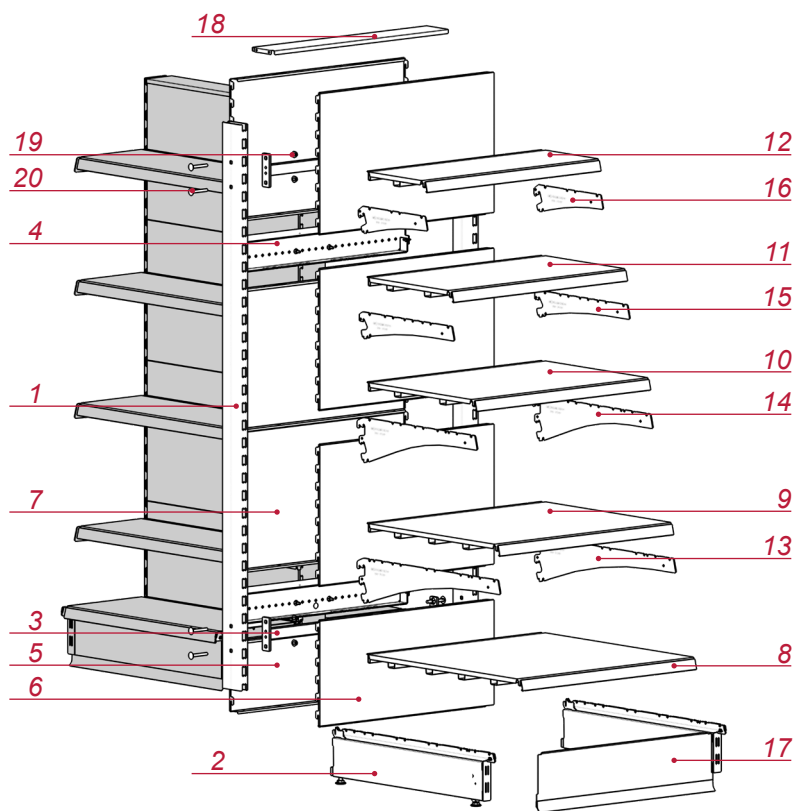

№	Артикул Item	Код • Code		шт. units.	ст. page
1	1038-094-xx	SG50 ND 80 1600	Нога двостороння • Upright	2	23
2	1038-125-xx	SG50 PN 670	Підставка ноги • Base foot	2	37
3	1022-347-xx	SG50 RPR E 665	Розпорка • Crossbar	2	36
4	1024-579-xx	SG50 PT 665 100	Перемичка торцева • Gondola head crosspiece	2	71
5	1038-059-xx	SG50 ST 665 200	Стінка задня • Back panel	1	48
6	1038-063-xx	SG50 ST 665 300	Стінка задня • Back panel	1	48
7	1038-067-xx	SG50 ST 665 400	Стінка задня • Back panel	6	48
8	1038-164-xx	SG50 PP 665 670	Полиця підсилена • Reinforced shelf	1	54
9	1038-160-xx	SG50 PP 665 570	Полиця підсилена • Reinforced shelf	1	54
10	1038-156-xx	SG50 PP 665 470	Полиця підсилена • Reinforced shelf	1	53
11	1038-148-xx	SG50 PP 665 370	Полиця підсилена • Reinforced shelf	1	53
12	1038-140-xx	SG50 PP 665 250	Полиця підсилена • Reinforced shelf	1	53
13	1038-072-xx	SG50 KRU 3H 570	Кронштейн універсальний тризачепний • Shelf bracket universal, 3 hooks	2	42
14	1038-071-xx	SG50 KRU 3H 470	Кронштейн універсальний тризачепний • Shelf bracket universal, 3 hooks	2	42
15	1038-073-xx	SG50 KRU 2H 370	Кронштейн універсальний двозачепний • Shelf bracket universal, 2 hooks	2	41
16	1038-169-xx	SG50 KRU 2H 250	Кронштейн універсальний двозачепний • Shelf bracket universal, 2 hooks	2	41
17	1038-136-xx	SG50 PD 665	Подіум • Plinth • Sockelblende	1	38
18	1034-871-xx	SG50 PG 80 665	Покрива гондолою • Gondola cover strip	1	52
19	4030-057-01		Гайка M8*8 • Nut M8*8	8	
20	9900-156-19		Болт M8*60 • Screw M8*60	8	

Стелаж торцевий без бази • Gondola head shelving without base

Gondelkopfregal ohne Basisfachboden • Stelaż sekcji końcowej bez podestu

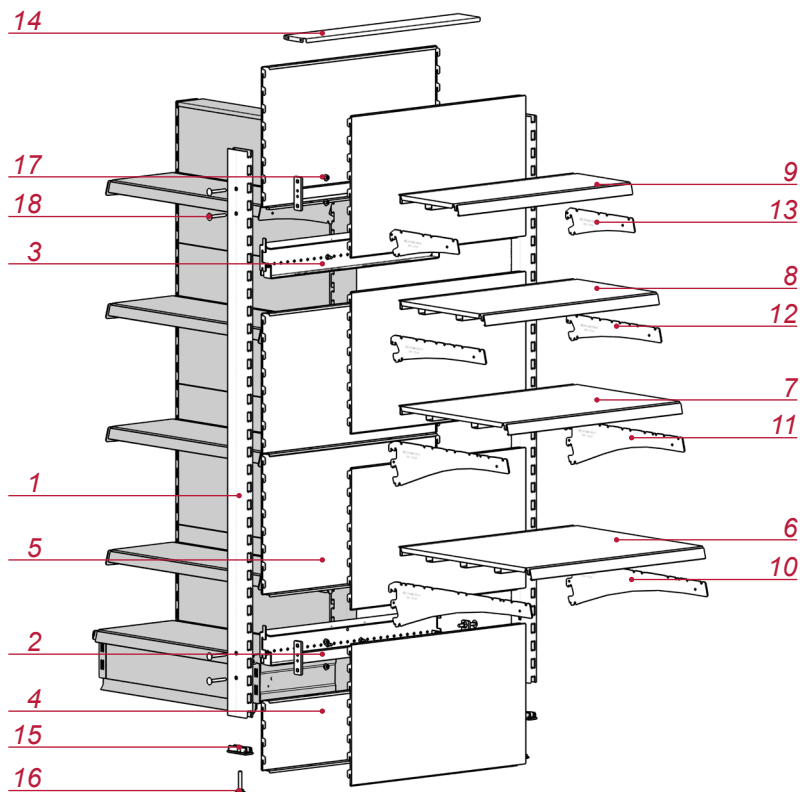

№	Артикул Item	Код • Code		шт. units.	ст. page
1	1038-094-xx	SG50 ND 80 1600	Нога двостороння • Upright	2	23
2	1022-347-xx	SG50 RPR E 665	Розпорка • Crossbar	2	36
3	1024-579-xx	SG50 PT 665 100	Перемичка торцева • Gondola head crosspiece	2	71
4	1038-059-xx	SG50 ST 665 200	Стінка задня • Back panel	1	48
5	1038-067-xx	SG50 ST 665 400	Стінка задня • Back panel	7	48
6	1038-160-xx	SG50 PP 665 570	Полиця підсилена • Reinforced shelf	1	54
7	1038-156-xx	SG50 PP 665 470	Полиця підсилена • Reinforced shelf	1	53
8	1038-148-xx	SG50 PP 665 370	Полиця підсилена • Reinforced shelf	1	53
9	1038-140-xx	SG50 PP 665 250	Полиця підсилена • Reinforced shelf	1	53
10	1038-072-xx	SG50 KRU 3H 570	Кронштейн універсальний тризачепний • Shelf bracket universal, 3 hooks	2	42
11	1038-071-xx	SG50 KRU 3H 470	Кронштейн універсальний тризачепний • Shelf bracket universal, 3 hooks	2	42
12	1038-073-xx	SG50 KRU 2H 370	Кронштейн універсальний двозачепний • Shelf bracket universal, 2 hooks	2	41
13	1038-169-xx	SG50 KRU 2H 250	Кронштейн універсальний двозачепний • Shelf bracket universal, 2 hooks	2	41
14	1034-871-xx	SG50 PG 80 665	Покрива гондoli • Gondola cover strip	1	52
15	4001-138-30		Заглушка ноги двосторонньої 80x30 нижня • End tap for upright 80x30 mm	2	32
16	4037-999-03		Ніжка регульовальна • Foot disk	2	32
17	4030-057-01		Гайка M8*8 • Nut M8*8	8	
18	9900-156-19		Болт M8*60 • Screw M8*60	8	

Стелаж з ногою передньою • Shelving with Front upright

Wandregal mit Frontsäule • Regał z nogą przednią TYP 1 • Regał z nogą przednią

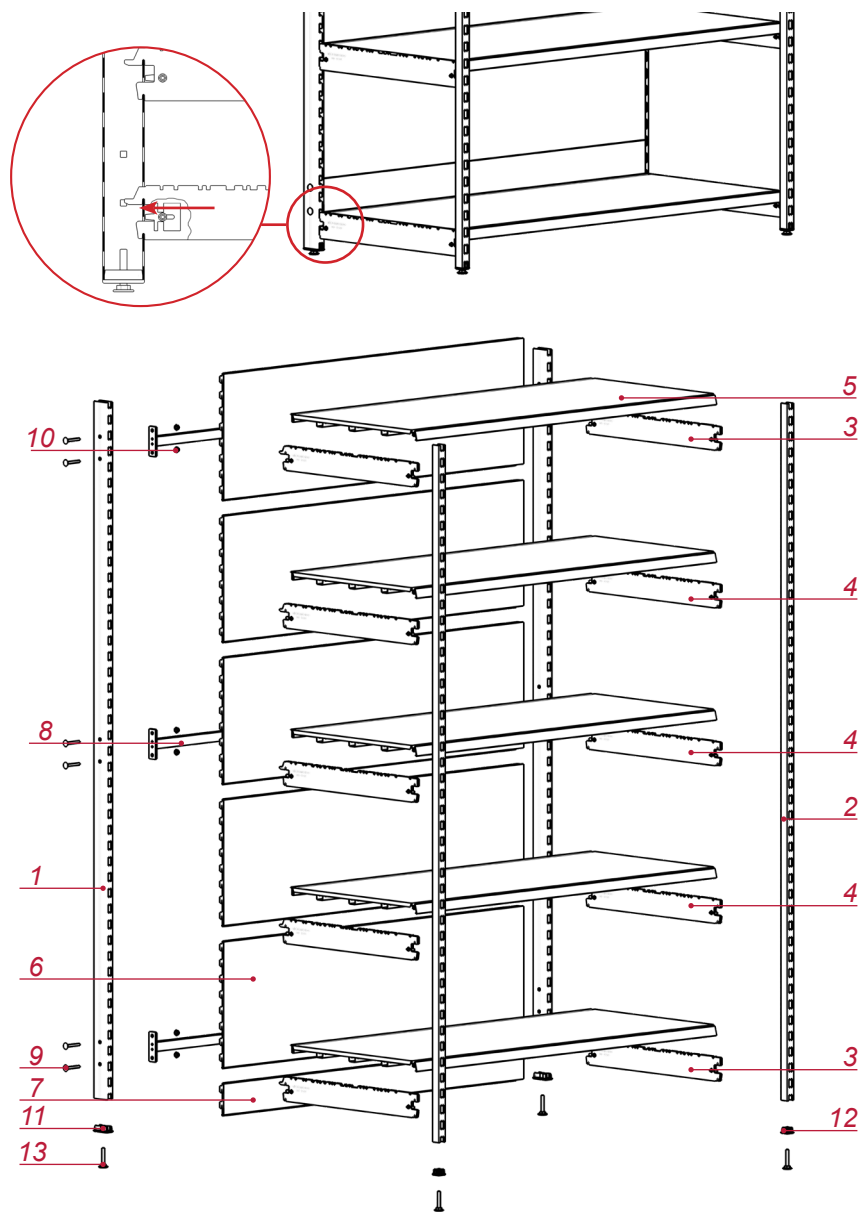

№	Артикул Item	Код • Code		шт. units.	ст. page
1	1038-082-xx	SG50 ND 60 2200	Нога двостороння • Upright	2	23
2	1025-102-xx	SG50 ND 30 2200	Нога двостороння • Upright	2	26
3	1025-163-xx	SG50 KRDP 570	Кронштейн двосторонній подвійний з фіксатором • Double bearer	4	45
4	1025-160-xx	SG50 KRD 570	Кронштейн двосторонній • Single bearer	6	46
5	1038-163-xx	SG50 PP 1330 570	Полища підсилена • Reinforced shelf	5	54
6	1038-070-xx	SG50 ST 1330 400	Стінка задня • Back panel	5	48
7	1038-058-xx	SG50 ST 1330 100	Стінка задня • Back panel	1	48
8	1022-350-xx	SG50 RPR E 1330	Розпорка • Crossbar	3	36
9	4030-057-01		Гайка M8*8 • Nut M8*8	12	
10	9900-156-19		Болт M8*60 • Screw M8*60	12	
11	4001-138-29		Заглушка ноги двосторонньої 60x30 нижня • End tap for upright 60x30 mm	2	31
12	4001-138-28		Заглушка ноги двосторонньої 30x30 нижня • End tap for upright 30x30 mm	2	31
13	4037-999-03		Ніжка регулювальна • Foot disk	4	32



Примітка. Для стелажу з передньою ногою слід використовувати Кронштейн двосторонній подвійний з фіксатором SG50 KRDP мінімум 4 шт на 1 секцію. Інші можна використовувати Кронштейн двосторонній SG50 KRD • Note. For shelving with front upright use a double bearer with a fixator SG50 KRDP of at least 4 pieces per section. Others can be used a single bearer SG50 KRD • Hinweis. Für Wandregal mit Frontsäule verwenden Sie Konsole zweiseitig doppelt mit der Sicherungsklammer SG50 KRDP mindestens 4 Stück pro 1 Sektion. Andere können verwendet werden Konsole zweiseitig SG50 KRD • Uwaga. Dla regału z nogą przednią trzeba wykorzystywać Wspornik dwustronny podwójny z mocowaniem SG50 KRDP minimum 4 sztuki na sekcję. Inne można wykorzystywać Wspornik dwustronny SG50 KRD.

Стелаж кутовий зовнішній • External corner shelving

Regal Innereck • Regał narożnika zewnętrznego

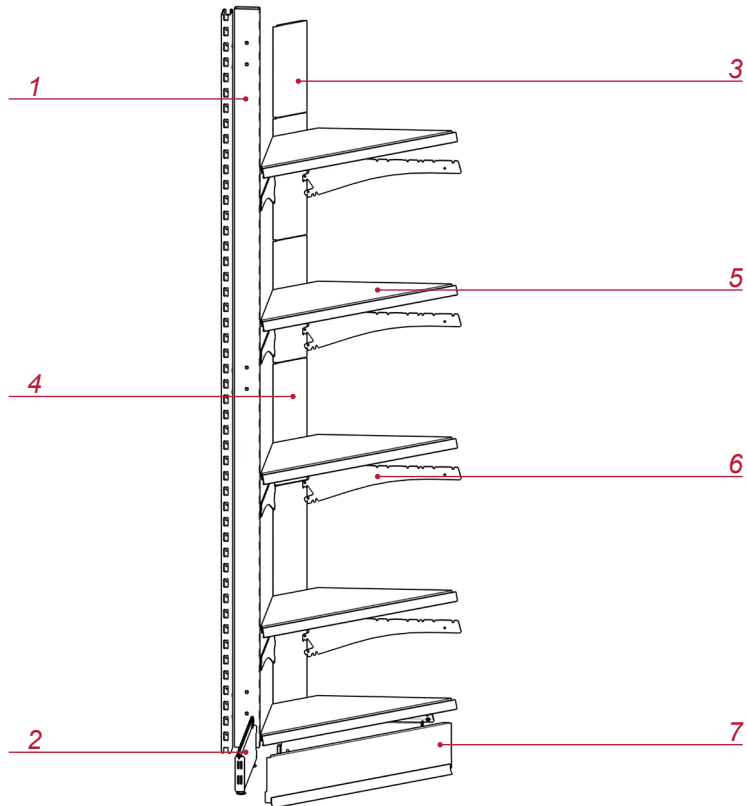

№	Артикул Item	Код • Code		шт. units.	ст. page
1	1038-099-xx	SG50 ND 80 2400	Нога двостороння • Upright	2	23
2	1038-123-xx	SG50 PN 470	Підставка ноги • Base foot	2	37
3	1021-778-xx	SG50 STK Z 90 300	Стінка кутова зовнішня 90 • Back panel	1	50
4	1021-779-xx	SG50 STK Z 90 400	Стінка кутова зовнішня 90 • Back panel	5	50
5	1021-788-xx	SG50 PPK Z 90 470	Полиця кутова посилена зовнішня 90 • Reinforced external corner shelf 90	5	60
6	1038-074-xx	SG50 KRU 2H 470	Кронштейн універсальний двозачепний • Shelf bracket universal, 2 hooks	8	41
7	1021-793-xx	SG50 PDK Z 90 470	Подіум кутовий зовнішній 90 • Internal corner plinth 90	1	39

Стелаж кутовий внутрішній • Internal corner shelving

Regal Innereck • Regał narożnika wewnętrzznego

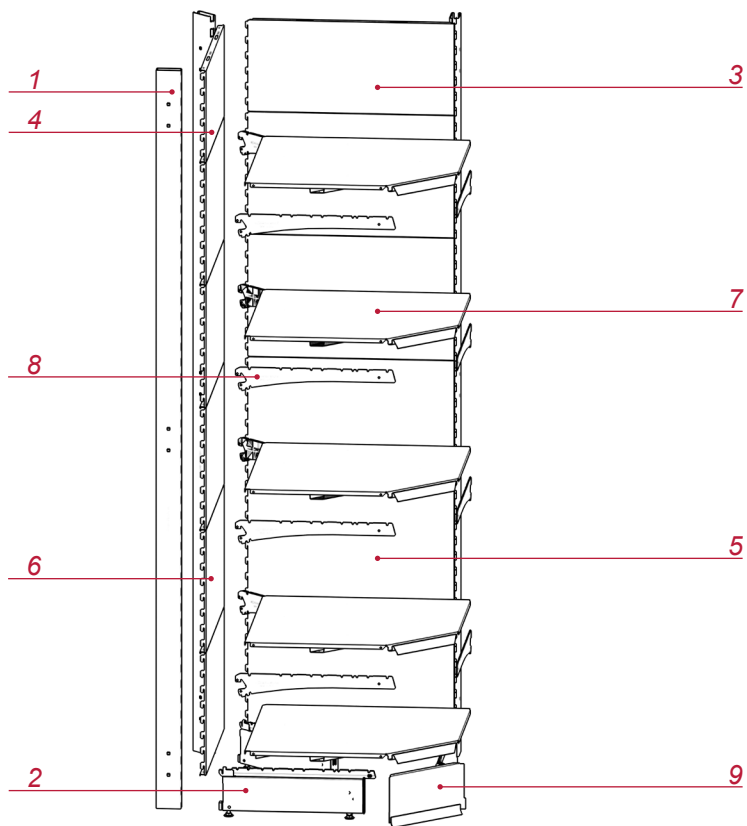

№	Артикул Item	Код • Code		шт. units.	ст. page
1	1038-099-xx	SG50 ND 80 2400	Нога двостороння • Upright	3	23
2	1038-123-xx	SG50 PN 470	Підставка ноги • Base foot	3	37
3	1021-742-XX	SG50 STK 670 300 R	Стінка задня • Back panel	1	50
4	1021-743-XX	SG50 STK 670 300 L	Стінка задня • Back panel	1	50
5	1021-744-XX	SG50 STK 670 400 R	Стінка задня • Back panel	5	50
6	1021-745-XX	SG50 STK 670 400 L	Стінка задня • Back panel	5	50
7	1021-782-XX	SG PPLK 90 470	Полиця підсилена кутова • Reinforced corner shelf	5	59
8	1038-074-XX	SG50 KRU 2H 470	Кронштейн універсальний двозачепний • Shelf bracket universal, 2 hooks	12	41
9	1021-807-XX	SG50 PDK V 90 470	Подіум кутовий внутрішній 90 • Internal corner plinth 90	1	39

Ноги та комплектуючі • Uprights and accessories

Säulen • Nogi i akcesoria

SG50 ND 60 (H)

Нога двостороння • Upright

Säule • Noga dwustronna

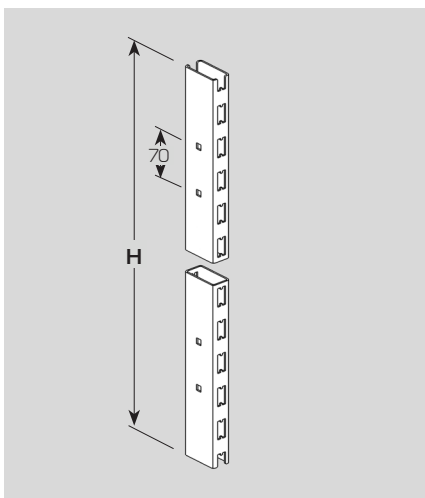
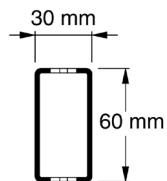

H	Артикул • Item
1100	1038-075-xx
1200	1038-076-xx
1400	1038-077-xx
1600	1038-078-xx
1800	1038-079-xx
2000	1038-080-xx
2100	1038-081-xx
2200	1038-082-xx
2400	1038-083-xx
2600	1038-084-xx
2800	1038-085-xx
3000	1038-086-xx

SG50 ND 80 (H)

Нога двостороння • Upright

Säule • Noga dwustronna

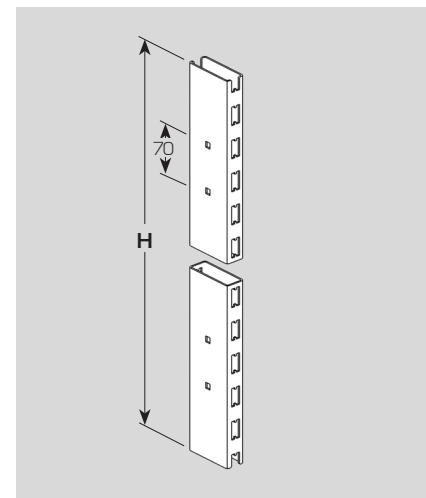
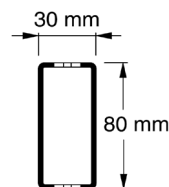

H	Артикул • Item
1100	1038-091-xx
1200	1038-092-xx
1400	1038-093-xx
1600	1038-094-xx
1800	1038-095-xx
2000	1038-096-xx
2100	1038-097-xx
2200	1038-098-xx
2400	1038-099-xx
2600	1038-100-xx
2800	1038-101-xx
3000	1038-102-xx

SG50 ND 110 (H)
Нога двостороння • Upright
Säule • Noga dwustronna

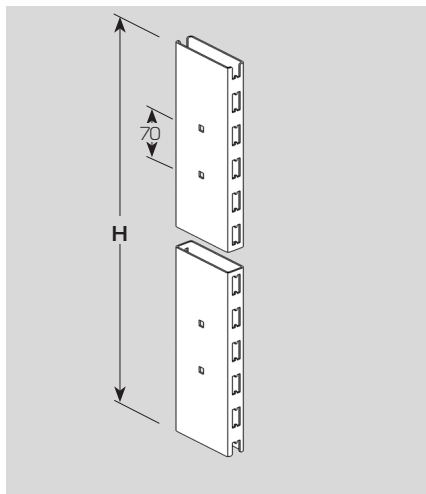
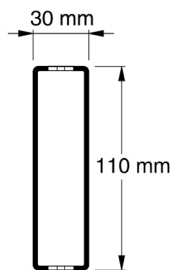

H	Артикул • Item
1100	1038-103-xx
1200	1038-104-xx
1400	1038-105-xx
1600	1038-106-xx
1800	1038-107-xx
2000	1038-108-xx
2100	1038-109-xx
2200	1038-110-xx
2400	1038-111-xx
2600	1038-112-xx
2800	1038-113-xx
3000	1038-114-xx

SG50 ND BR 60 (H)
Нога двостороння без розпорки
Upright without crossbar
Säule zweiseitig ohne Verbindungssteg • Noga dwustronna bez łączyny

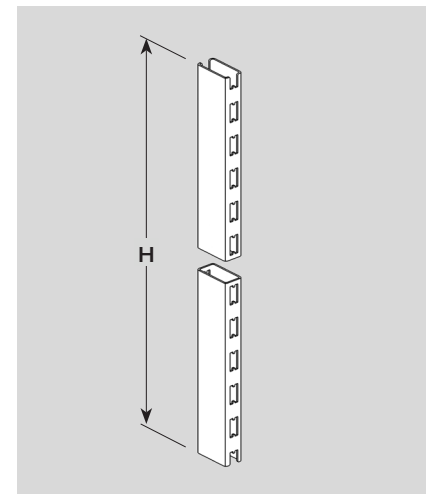
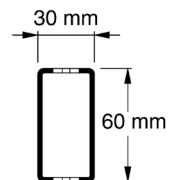

H	Артикул • Item
1100	1014-543-xx
1200	1014-544-xx
1400	1014-545-xx
1600	1014-546-xx
1800	1014-547-xx
2000	1014-548-xx
2100	1014-549-xx
2200	1014-550-xx
2400	1014-551-xx
2600	1014-552-xx
2800	1014-553-xx
3000	1014-554-xx

SG50 ND BR 80 (H)

Нога двостороння без розпорки

Upright without crossbar

Säule zweiseitig ohne Verbindungssteg • Noga dwustronna bez łączyny

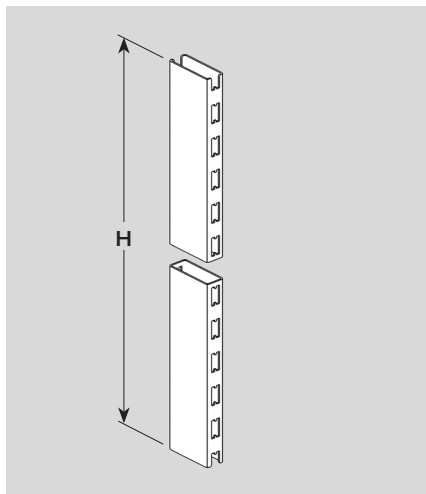
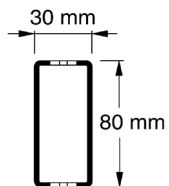

H	Артикул • Item
1100	1014-561-xx
1200	1014-562-xx
1400	1014-563-xx
1600	1014-564-xx
1800	1014-565-xx
2000	1014-566-xx
2100	1014-568-xx
2200	1014-569-xx
2400	1014-571-xx
2600	1014-573-xx
2800	1014-575-xx
3000	1014-576-xx

SG50 ND BR 110 (H)

Нога двостороння без розпорки

Upright without crossbar

Säule zweiseitig ohne Verbindungssteg • Noga dwustronna bez łączyny

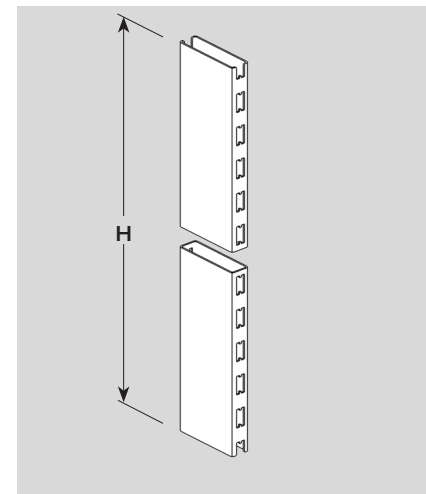
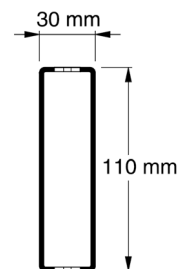

H	Артикул • Item
1100	1019-265-xx
1200	1014-599-xx
1400	1014-602-xx
1600	1014-603-xx
1800	1014-604-xx
2000	1014-605-xx
2100	1014-606-xx
2200	1014-607-xx
2400	1014-610-xx
2600	1014-611-xx
2800	1014-612-xx
3000	1014-613-xx

SG50 ND 30 (H) Нога двостороння • Upright Säule • Noga dwustronna

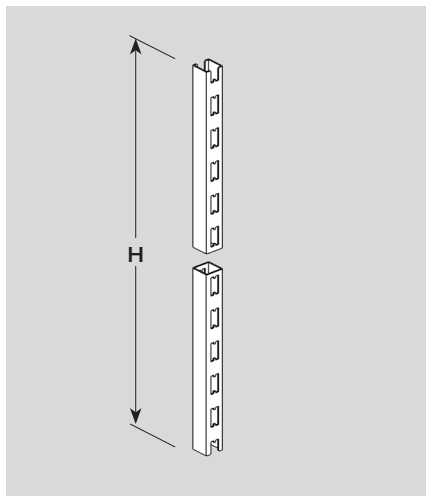
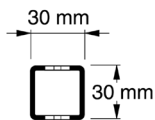

H	Артикул • Item
1100	1025-095-xx
1200	1025-096-xx
1400	1025-097-xx
1600	1025-098-xx
1800	1025-099-xx
2000	1025-100-xx
2100	1025-101-xx
2200	1025-102-xx
2400	1025-103-xx
2600	1025-104-xx
2800	1025-105-xx
3000	1025-106-xx

SG50 ND 40 (H) Нога двостороння • Upright Säule • Noga dwustronna

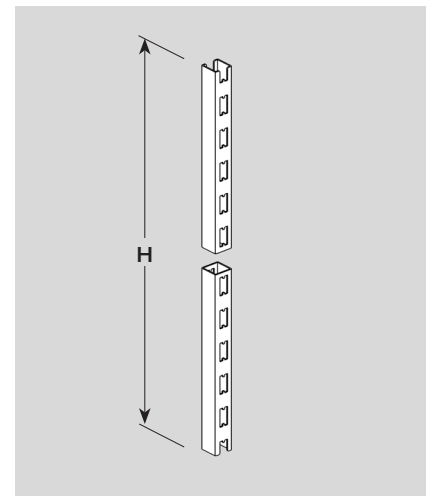
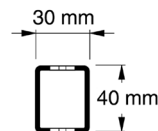

H	Артикул • Item
1100	1055-716-xx
1200	1055-717-xx
1400	1055-718-xx
1600	1055-719-xx
1800	1055-720-xx
2010	1055-721-xx
2110	1055-722-xx
2210	1055-723-xx
2410	1055-724-xx
2610	1055-725-xx
2810	1055-726-xx



Можна використати замість SG50 ND 30 (H) але не є повноцінним аналогом • Can be used instead of SG50 ND 30 (H), but incompatibility with the accessory is possible • Kann anstelle von SG50 ND 30 (H) verwendet werden, aber Inkompatibilität mit dem Zubehör ist möglich • Może być stosowany zamiast SG50 ND 30 (H), , ale możliwa jest niezgodność z akcesorium.

SG50 PLNA (H)

Планка настінна з анкером • Wall-mount upright

Wandschiene • Listwa ścienna z kotwicą

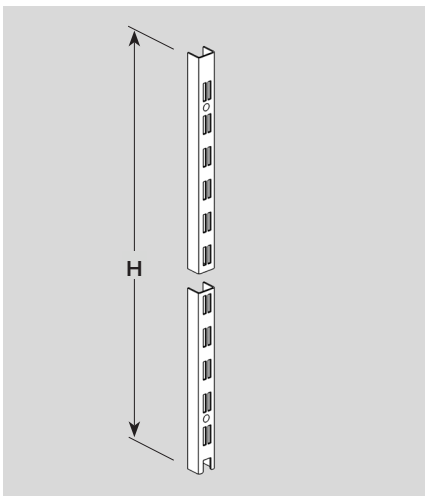
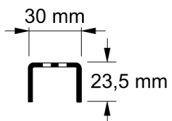

H	Артикул • Item
1600	1034-282-xx
2000	1034-283-xx
2400	1034-284-xx

SG50 PLNA H (H)

Планка настінна з анкером (H-перфорація) • Wall-mount upright

Wandschiene • Listwa ścienna z kotwicą (N-perforacja)

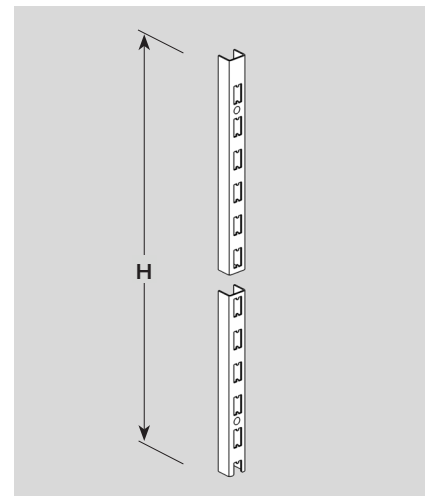
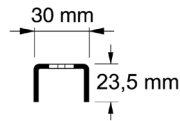

H	Артикул • Item
1600	1034-279-xx
2000	1034-280-xx
2400	1034-281-xx

SG50 NN 60 (H)

Надставка ноги • Upright extension

Verlängerung für Säule • Nadstawka do nogi

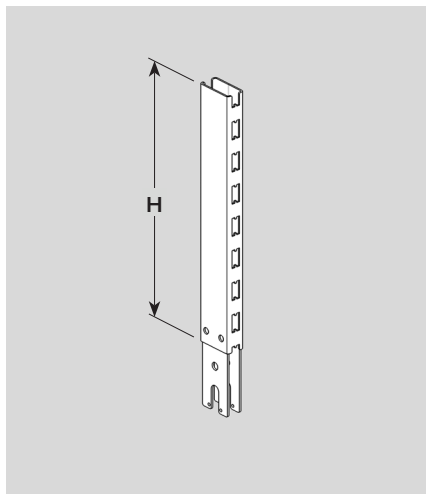
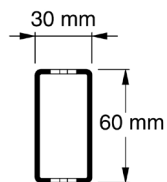

H	Артикул • Item
100	1034-441-xx
200	1034-442-xx
300	1034-443-xx
400	1034-444-xx
600	1034-445-xx
800	1014-025-xx
1000	1051-984-xx



Допустиме навантаження на пару надставок ноги (одна секція) становить 12,5кг. Надставки призначені тільки для стінок задніх, а не для кріплення полиць • Upright superstructure allowable load (one section) is 12.5kg. Designed for back panels, not for shelves • Maximale Belastung auf Fußteile einer Sektion ist 12,5kg. Fußteile sind nur für die Befestigung der Rückwände vorgesehen, sondern für keine Befestigung der Fachböden • Dopuszczalne obciążenie dla pary nadstawek do nogi (jedna sekcja) wynosi 12,5kg. Nadstawki przeznaczone tylko dla ścianek tylnych, a nie dla mocowania półek.

SG50 NN 80 (H)

Надставка ноги • Upright extension

Verlängerung für Säule • Nadstawka do nogi

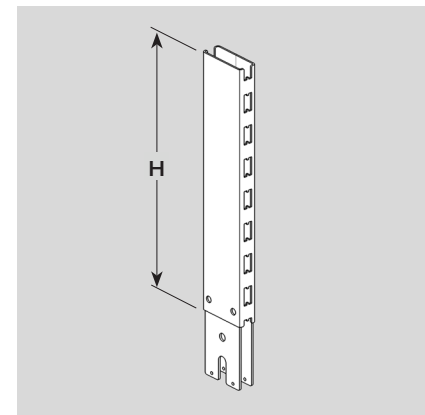
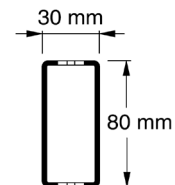

H	Артикул • Item
100	1034-462-xx
200	1034-463-xx
300	1034-464-xx
400	1034-465-xx
500	1056-096-xx
600	1034-466-xx



Допустиме навантаження на пару надставок ноги (одна секція) становить 37,5кг. Надставки призначені тільки для стінок задніх, а не для кріплення полиць • Upright superstructure allowable load (one section) is 37.5kg. Designed for back panels, not for shelves • Maximale Belastung auf Fußteile einer Sektion ist 37,5kg. Fußteile sind nur für die Befestigung der Rückwände vorgesehen, sondern für keine Befestigung der Fachböden • Dopuszczalne obciążenie dla pary nadstawek do nogi (jedna sekcja) wynosi 37,5kg. Nadstawki przeznaczone tylko dla ścianek tylnych, a nie dla mocowania półek.

SG50 NN 110 (H) Надставка ноги • Upright extension Verlängerung für Säule • Nadstawka do nogi

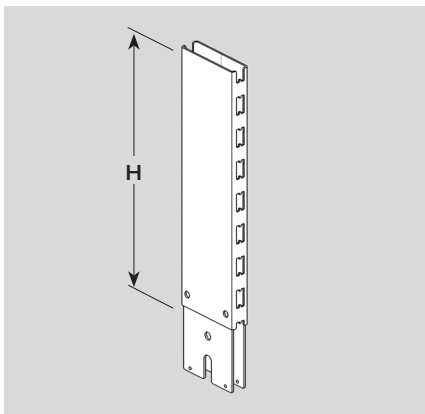
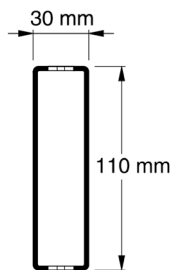

H	Артикул • Item
100	1034-494-xx
200	1034-495-xx
300	1034-496-xx
400	1034-497-xx
600	1034-498-xx



Допустиме навантаження на пару надставок ноги (одна секція) становить 37,5кг. Надставки призначені тільки для стінок задніх, а не для кріплення полиць • Upright superstructure allowable load (one section) is 37,5kg. Designed for back panels, not for shelves • Maximale Belastung auf Fußteile einer Sektion ist 37,5kg. Fußteile sind nur für die Befestigung der Rückwände vorgesehen, sondern für keine Befestigung der Fachböden • Dopuszczalne obciążenie dla pary nadstawek do nogi (jedna sekcja) wynosi 37,5kg. Nadstawki przeznaczone tylko dla ścianek tylnych, a nie dla mocowania półek.

Заглушка ноги двосторонньої 30x30 верхня • Top cap for upright Deckkappe für Säule • Zaślepka nogi dwustronnej

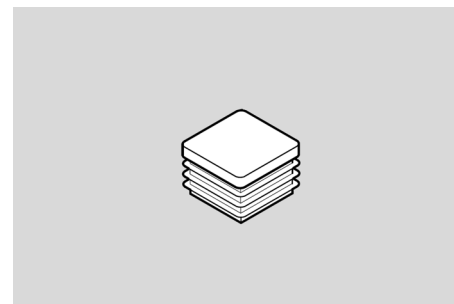

RAL	Артикул • Item
білий / white / weiß / biały	4001-135-14
сірий / grey / grau / szary	4041-041-16
чорний / black / schwarz / czarny	4041-042-10



Пластмаса • Plastic • Kunststoff • Plastikowy

Заглушка ноги двосторонньої 60x30 верхня • Top cap for upright

Deckkappe für Säule • Zaślepka nogi dwustronnej

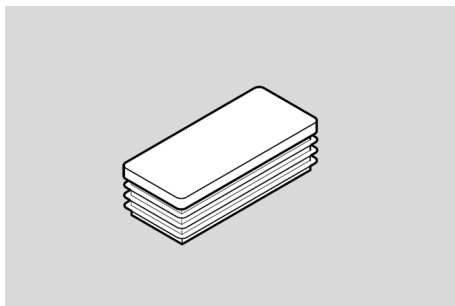

RAL	Артикул • Item
білий / white / weiß / biały	4001-133-85
сірий / grey / grau / szary	4031-113-00
чорний / black / schwarz / czarny	4031-113-01

Заглушка ноги двосторонньої 80x30 верхня • Top cap for upright

Deckkappe für Säule • Zaślepka nogi dwustronnej

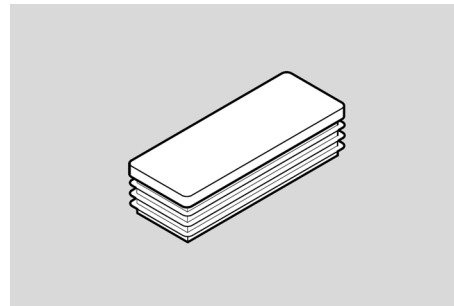

RAL	Артикул • Item
білий / white / weiß / biały	4001-134-84
сірий / grey / grau / szary	4001-134-83
чорний / black / schwarz / czarny	4001-134-82



Пластмаса • Plastic • Kunststoff • Plastikowy



Пластмаса • Plastic • Kunststoff • Plastikowy

Заглушка ноги двосторонньої 30x30 нижня • End tap for upright

Rohreinsatz für Säule • Zaślepka nogi dwustronnej

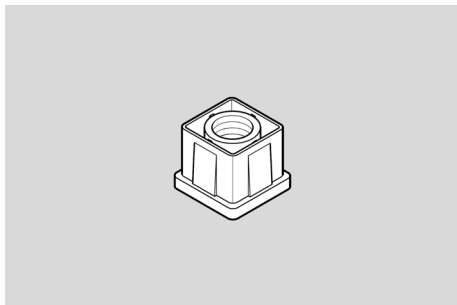

Артикул • Item

4001-138-28



Внутрішня різьба M10, лиття під тиском • Internally threaded M 10, die-casting • Muttergewinde M10, Druckguß • Wewnętrzny wątek M10, odlewanie ciśnieniowe.

Заглушка ноги двосторонньої 60x30 нижня • End tap for upright

Rohreinsatz für Säule • Zaślepka nogi dwustronnej

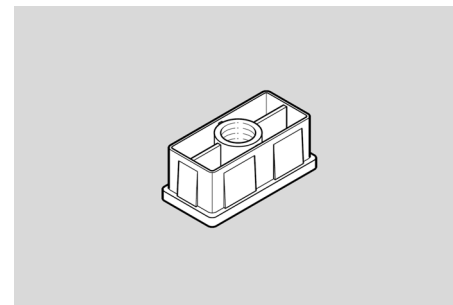

Артикул • Item

4001-138-29



Внутрішня різьба M10, лиття під тиском • Internally threaded M 10, die-casting • Muttergewinde M10, Druckguß • Wewnętrzny wątek M10, odlewanie ciśnieniowe.

Заглушка ноги двосторонньої 80x30 нижня • End tap for upright Rohreinsatz für Säule • Zaślepka nogi dwustronnej

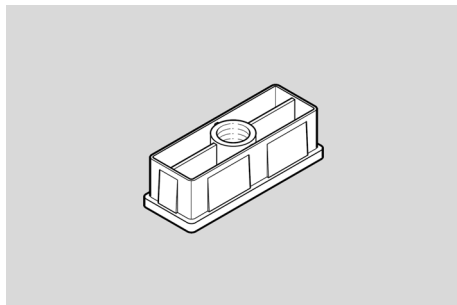

Артикул • Item

4001-138-30



Внутрішня різьба M10, лиття під тиском • Internally threaded M 10, die-casting • Muttergewinde M10, Druckguß • Wewnętrzny wątek M10, odlewanie ciśnieniowe.

Ніжка регулювальна • Foot disk Fuß verstellbar • Noga regulowana

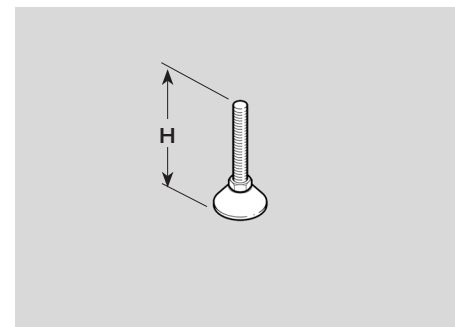

Артикул • Item

4037-999-03



H=62mm, Різьба M10 • Threaded M10 • Gewinde M10 • Wątek M10.

SG50 KR NP 145

Кріплення ноги передньої • Front up-right fixator

Verstellbarer Fuß • Mocowanie nogi przedniej

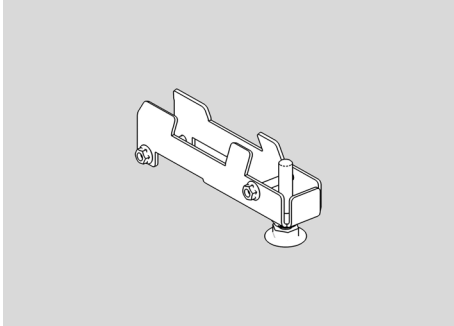

Артикул • Item

1039-647-xx

SG50 PNT 80 (H)

Підставка тильна • Rear stand

Ständer hinten • Stojak tylny

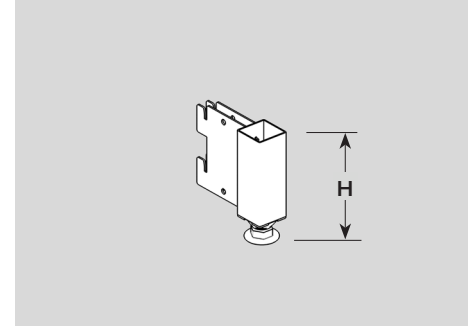

H

Артикул • Item

80

1022-467-xx

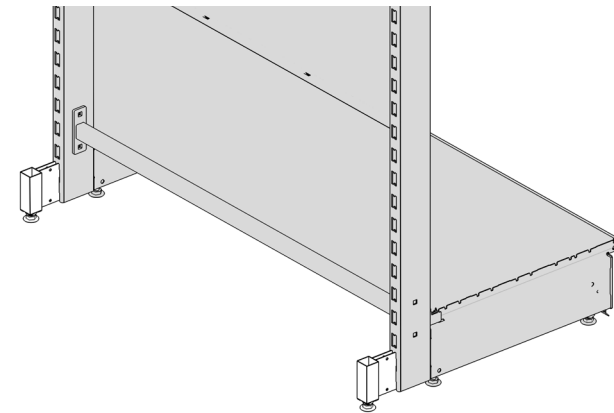

SG50 KRST 90

Кронштейн кріплення до стіни • Wall fixing brackets for uprights

Wandbefestigung für Säule • Wspornik mocowania do ściany

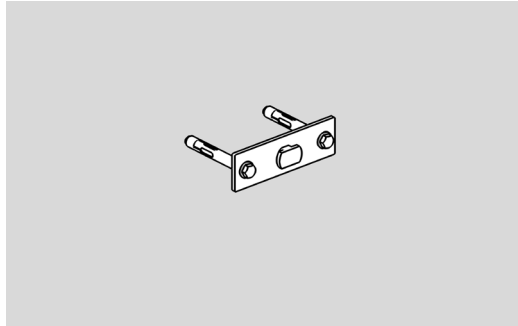

Артикул • Item

1025-171-33

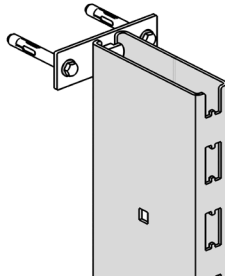

SG50 KRSTR 300

Кронштейн кріплення до стіни регульований • Wall fixing brackets for uprights, adjustable

Wandbefestigung für Säule verstellbar • Wspornik mocowania do ściany regulowany

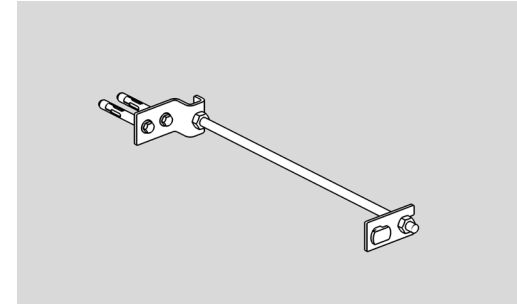

Артикул • Item

1025-107-33

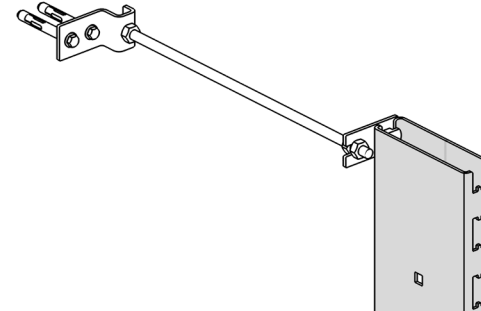

KR ST M 230

Кронштейн кріплення до стіни • Wall fixing brackets for uprights

Wandbefestigung für Säule • Wspornik mocowania do ściany

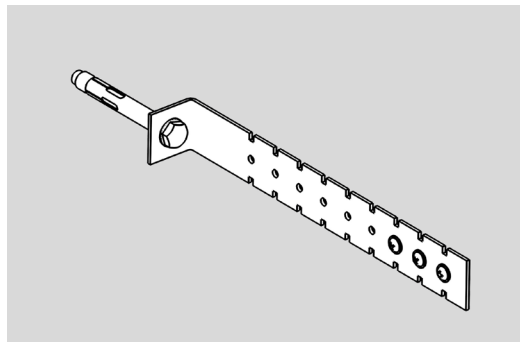

Артикул • Item

1018-318-xx

1061-438-00 *



* Цинк • Zinc • Zink • Cynk

Розпорка • Crossbar

Verbindungsstege • Łączyna

SG50 RPR E (L)

Розпорка • Crossbar

Verbindungsstege • Łączyna

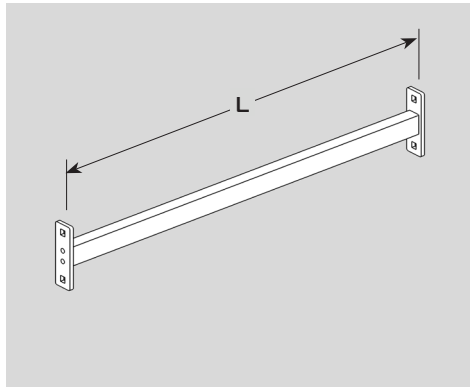

L	Артикул • Item
500	1022-351-xx
665	1022-347-xx
800	1022-352-xx
1000	1022-348-xx
1250	1022-349-xx
1330	1022-350-xx



- Кількість розпорок секції залежить від висоти ноги (H):
 $H < 2200 \text{ mm}$ – 2 шт.
 $H \geq 2200 \text{ mm}$ – 3 шт.
 Кількість комплектів метизів в забудові залежить від висоти ноги (H) та становить:
 4 комплекти метизів на 1 ногу при $H < 2200 \text{ mm}$;
 6 комплектів метизів на 1 ногу при $H \geq 2200 \text{ mm}$.
 Комплект метизів містить:
 гайка M8x8 (арт. 4030-057-01) – 1 шт.
 болт M8x60 (арт. 9900-156-19) – 1 шт.
 Метизи замовляються окремо.
- The number of crossbars of the section depends on the height of the upright (H):
 $H < 2200 \text{ mm}$ - 2 pcs.
 $H \geq 2200 \text{ mm}$ - 3 pcs.
 The number of sets of screw and nut for the shelving depends on the height of the upright (H) and is:
 4 sets of screw and nuts for 1 foot at $H < 2200 \text{ mm}$;
 6 sets of screw and nuts for 1 foot at $H \geq 2200 \text{ mm}$.
 A sets of screw and nut contains:
 nut M8x8 (art 4030-057-01) - 1 pc.
 screw M8x60 (art 9900-156-19) - 1 pc.
 Screws and nuts are not included in the set.
- Die Menge der Verbindungsstege in einer Sektion hängt von der Säulenhöhe (H) ab.
 $H < 2200 \text{ mm}$ – 2 St.
 $H \geq 2200 \text{ mm}$ – 3 St.
 Die Menge der Sets der Kleinteile in einem Aufbau hängt von der Säulenhöhe (H) ab und beträgt:
 4 Sets der Kleinteile für eine Säule mit der Höhe $H < 2200 \text{ mm}$;
 6 Sets der Kleinteile für eine Säule mit der Höhe $H \geq 2200 \text{ mm}$.
 Ein Set der Kleinteile enthält:
 Mutter M8x8 (Art. 4030-057-01) – 1 St.
 Bolzen M8x60 (Art. 9900-156-19) – 1 St.
 Kleinteile werden separat bestellt
- Ilość łączyn sekcji zależy od wysokości nogi (H):
 $H < 2200 \text{ mm}$ – 2 szt.
 $H \geq 2200 \text{ mm}$ – 3 szt.
 Ilość kompletów mocowań i łączyn dla gondoli zależy od wysokości nogi (H) i wynosi:
 4 komplety mocowań i łączyn na 1 nogę gdy $H < 2200 \text{ mm}$;
 6 komplety mocowań i łączyn na 1 nogę gdy $H \geq 2200 \text{ mm}$.
 Komplet mocowań i łączyn zawiera w sobie:
 Nakrętka M8x8 (kod 4030-057-01) – 1 szt.
 Śruba M8x60 (kod 9900-156-19) – 1 szt. Mocowania i łączenia trzeba zamawiać osobno

Підставки ноги • Base feet Fußteil • Podest nogi

SG50 PN (D)

Підставка ноги • Base foot

Fußteil • Podest nogi

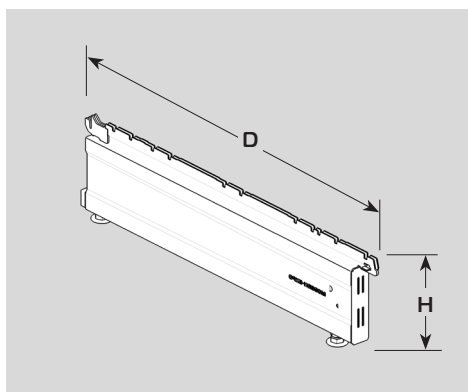

H	D	Артикул • Item
160	250	1038-366-xx
160	300	1038-367-xx
160	370	1038-122-xx
160	470	1038-123-xx
160	570	1038-124-xx
160	670	1038-125-xx
160	770	1038-126-xx

SG50 PNE (D)

Підставка ноги стандарт • Base foot standard

Fußteil standard • Podest nogi standard

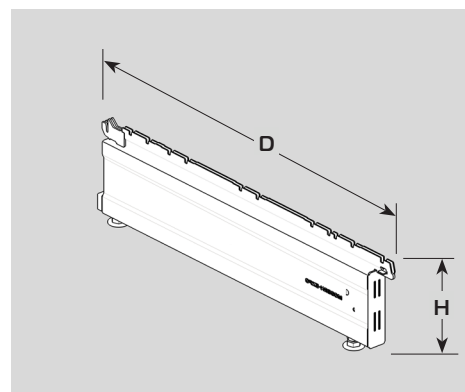

H	D	Артикул • Item
160	250	1022-048-xx
160	300	1022-049-xx
160	370	1022-043-xx
160	470	1022-044-xx
160	570	1022-045-xx
160	670	1022-046-xx
160	770	1022-047-xx



Товщина профілю підставки ноги 1,2мм.
Base foot width is 1,2mm.
Dicke der Fußteil ist 1,2mm.
Grubość profilu podestu nogi jest 1,2 mm.

SG50 PN VH O1 (H,D)

Підставка ноги висока 260 • Base
foot high 260

Fußteil hoch 260 • Podest nogi wysoki 260

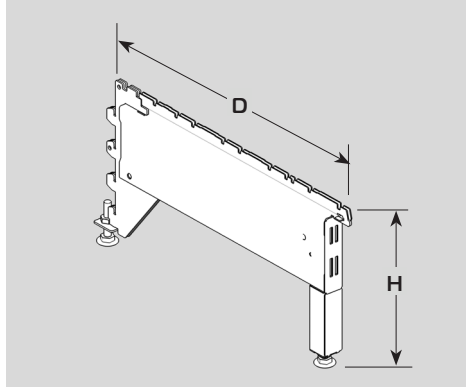

H	D	Артикул • Item
260	300	1021-299-xx
260	370	1018-903-xx
260	470	1018-904-xx
260	570	1018-905-xx
260	670	1018-906-xx
260	770	1018-907-xx

SG50 PD (L)

Подіум • Plinth

Sockelblende • Oszłona podestu

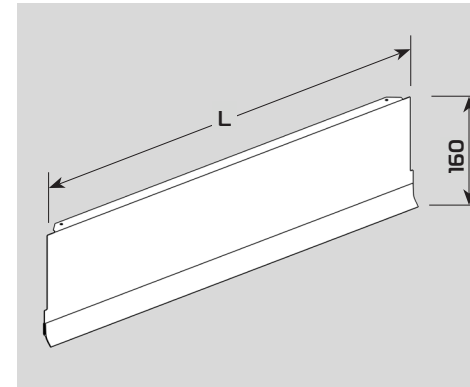

L	Артикул • Item
500	1038-129-xx
665	1038-136-xx
800	1038-130-xx
1000	1038-137-xx
1250	1038-138-xx
1330	1038-139-xx

SG50 PDK V 90 (W)

Подіум кутовий внутрішній 90° • Internal corner plinth 90°

Sockelblende Innereck 90° • Osłona podestu narożnika
wewnętrznego 90°

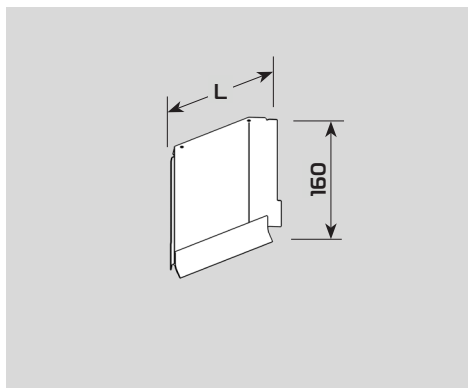

W	Артикул • Item
300	1021-805-xx
370	1021-806-xx
470	1021-807-xx
570	1021-808-xx

SG50 PDK Z 90 (W)

Подіум кутовий зовнішній 90° • External corner plinth 90°

Sockelblende Innereck 90° • Osłona podestu narożnika
zewnątrznego 90°

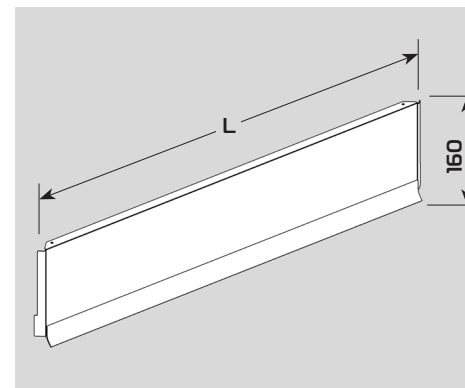

W	Артикул • Item
300	1021-790-xx
370	1021-792-xx
470	1021-793-xx
570	1021-794-xx

KR PN M 155

Кронштейн кріплення до підставки • Base foot fixator

Halterungsmontage an Fußteil • Wspornik mocowania do
podestu nogi

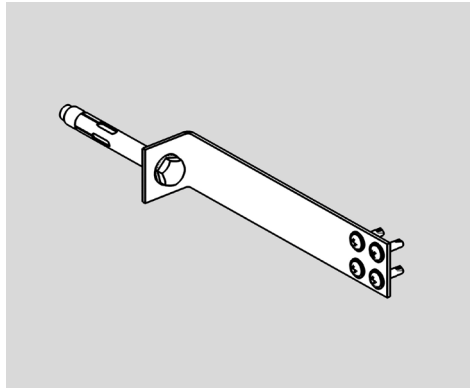

Артикул • Item
1018-316-xx
1061-437-00 *



* Цинк • Zinc • Zink • Cynk

Кронштейни • Shelf brackets

Konsólen • Wsporniki

SG50 KRU 2H (D)

Кронштейн універсальний двозачепний • Shelf bracket universal, 2 hooks

Konsole universal, 2 Haken • Wspornik uniwersalny z podwójnym mocowaniem

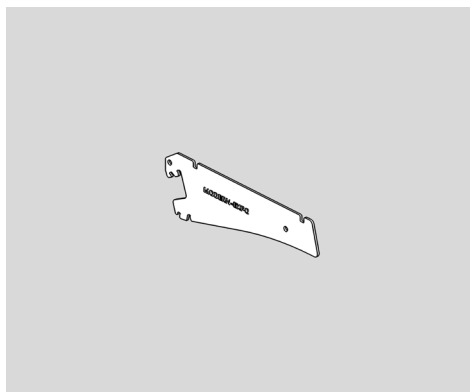

D	Артикул • Item
200	1038-168-xx
250	1038-169-xx
300	1038-170-xx

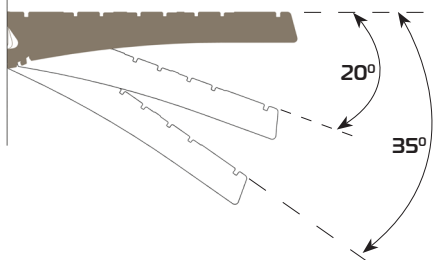

SG50 KRU 2H (D)

Кронштейн універсальний двозачепний • Shelf bracket universal, 2 hooks

Konsole universal, 2 Haken • Wspornik uniwersalny z podwójnym mocowaniem

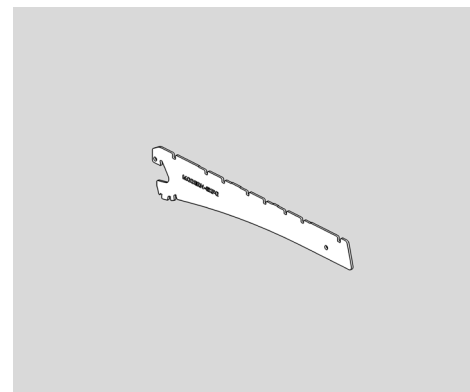

D	Артикул • Item
370	1038-073-xx
470	1038-074-xx

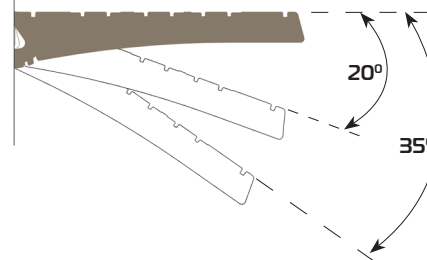

Для ніг 30*30, 60*30 та планки настінної можливе позиціювання тільки під кутом 0° та 20° • For uprights 30*30, 60*30 and wall-mount uprights angle of bracket inclination can be only 0° or 20° • Aufstellung für Säulen 30*30, 60*30 und Säule Wandbefestigung ist möglich nur in einem Winkel von 0° und 20° • Do nóg 30*30, 60*30 i listwy ściennej możliwe rozmieszczenie wyłącznie pod kątem 0° lub 20°.

SG50 KRU 3H (D)

Кронштейн універсальний тризачепний • Shelf bracket universal, 3 hooks

Konsole universal, 3 Haken • Wspornik uniwersalny z potrójnym mocowaniem

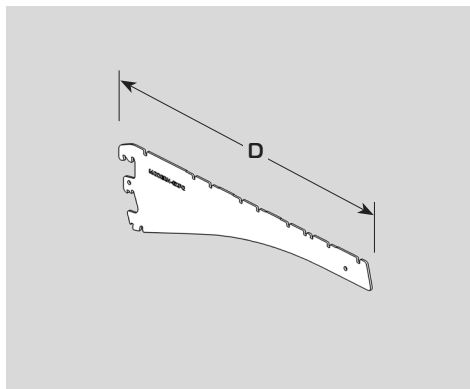

D	Артикул • Item
420	1025-007-xx
470	1038-071-xx
570	1038-072-xx
670	1022-661-xx

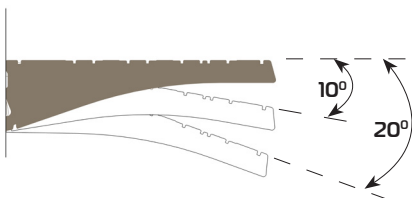

SG50 KRP 3H (D)

Кронштейн тризачепний посилений • Bracket, 3 hooks, extra heavy duty

Konsole, 3 Haken, extra schwer • Wspornik z potrójnym mocowaniem wzmacniony

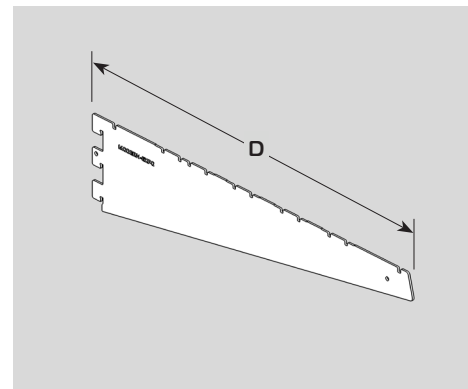

D	Артикул • Item
370	1038-171-xx
470	1038-172-xx
570	1038-173-xx
620	1025-006-xx
670	1038-174-xx



SG50 KRP 4H (D)

Кронштейн чотиризацепний посиленний • Bracket 4 H extra heavy duty

Konsole 4 H extra schwer • Wspornik czterozaczepowy wzmacniony

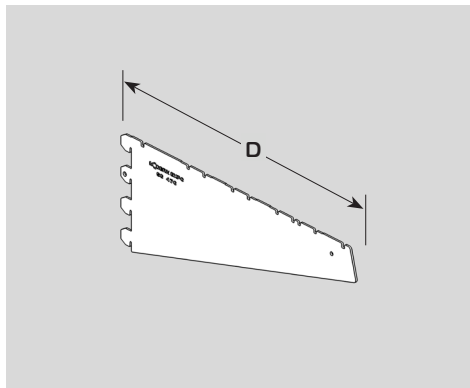

D	Артикул • Item
470	1025-477-xx
570	1025-478-xx
670	1025-479-xx
770	1025-480-xx



SG50 KR 4P (D)

Кронштейн чотирьохпозиційний • Bracket, 3 hooks, 4 positions

Konsole, 3 Haken, 4-mal schrägstellbar • Wspornik czteropozycyjny

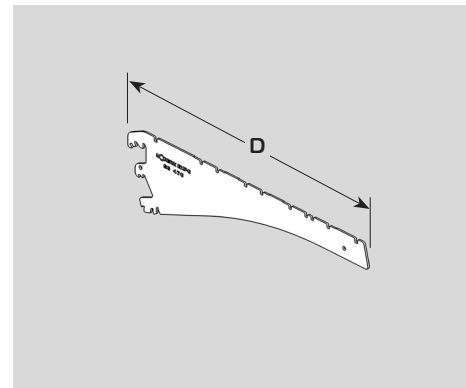

D	Артикул • Item
470	1025-651-xx
570	1025-652-xx

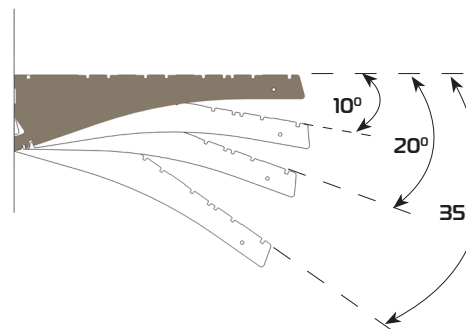

Тільки для ніг 80*30, 110*30 та пристінного стелажу з ногою 60*30.

Only for upright 80*30, 110*30 and wall-mount shelving with upright 60*30.

Nur für Säulen 80*30, 110*30 und Wandregal mit der Säule 60*30.

Tylko dla nogi 80*30, 110*30 i regału przyściennego z nogą 60*30.

SG50 KRN 2H V (D)

Кронштейн двозачепний нахил вверх • Bracket 2 H inclinable up

Konsole 2 H schräg nach oben • Wspornik dwuzaczepowy
przechylony do góry

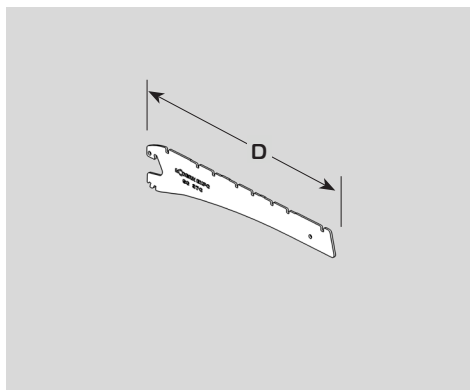

D	Артикул • Item
200	1025-486-xx
250	1025-487-xx
300	1025-488-xx
370	1025-489-xx
470	1025-490-xx

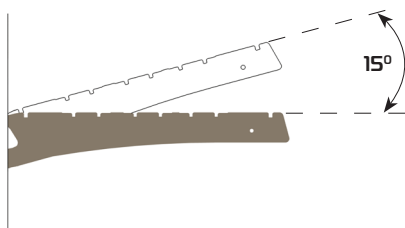

SG50 KRPN 3H V (D)

Кронштейн тризачепний посилений нахил вверх • Bracket 3 H heavy duty inclined upwards

Konsole 3 H schwer nach oben schräggestellt • Wspornik
trzyzaczepowy wzmocniony przechylony do góry

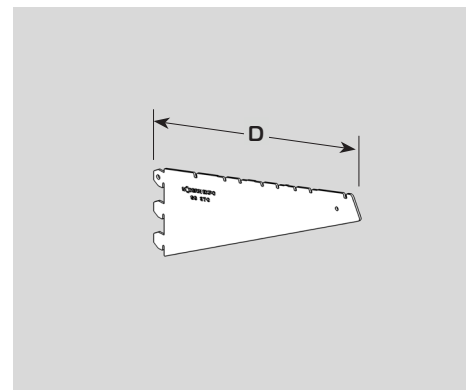

D	Артикул • Item
370	1025-491-xx
470	1025-492-xx
570	1025-493-xx

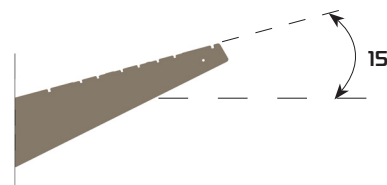

SG50 KRPN 3H N (D)

Кронштейн тризачепный усиленный
нахил вниз • Bracket 3 H heavy duty
inclined downwards

Konsole 3 H schwer nach unten schräggestellt • Wspornik
trzyzaczepowy wzmacniony pochylony do dołu

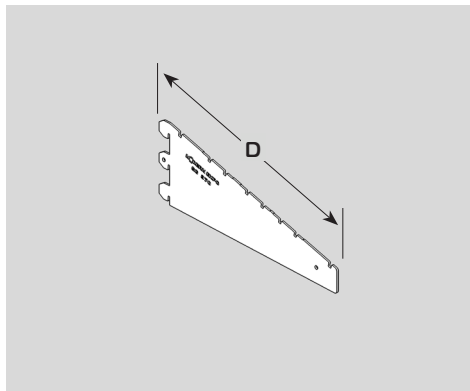

D	Артикул • Item
370	1025-481-xx
470	1025-482-xx
570	1025-483-xx
670	1025-484-xx
770	1025-485-xx

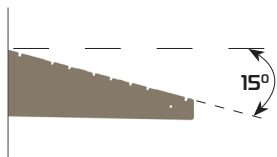

SG50 KRDP (D)

Кронштейн двосторонний подвійний
з фіксатором • Double bearer

Träger doppelt • Wspornik dwustronny podwójny z
mocowaniem

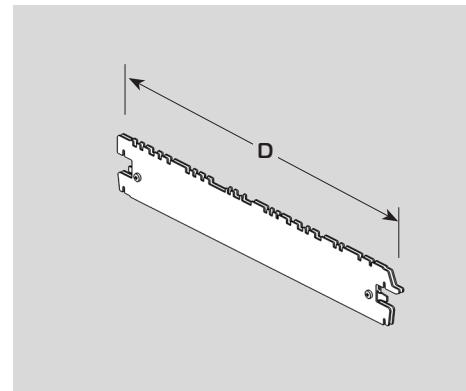

D	Артикул • Item
470	1025-162-xx
570	1025-163-xx
670	1025-164-xx
770	1050-141-xx



SG50 KRD (D) Кронштейн двосторонний • Single bearer

Träger einfach • Wspornik dwustronny

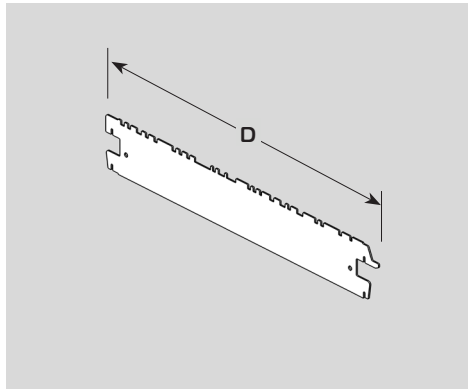

D	Артикул • Item
470	1025-159-xx
570	1025-160-xx
670	1025-161-xx
770	1050-136-xx



SG50 KR DSP (D) Кронштейн • Bracket Konsole • Wspornik

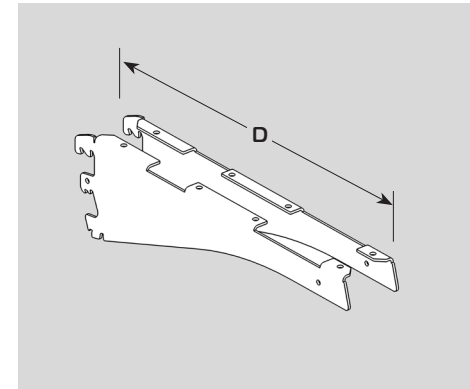

D	Артикул • Item
470	1013-402-xx
570	1013-403-xx



Набір з пари кронштейнів • Pair of brackets are in the set • Paar Halterungen sind im Set
enthalten • Para wsporników jest w zestawie.

SG50 KR PL SKL (D) P2

Кронштейн полиць скляних • Glass shelf bracket

Konsole aus Glas • Wspornik półki szklanej

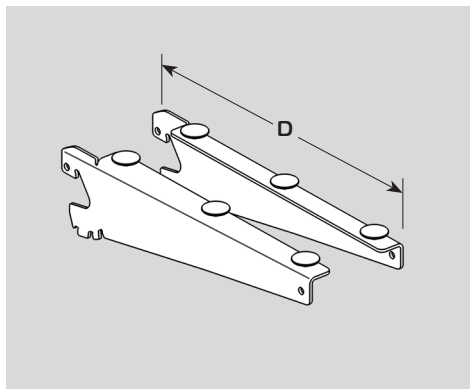

D	Артикул • Item
270	1023-515-xx
330	1023-516-xx

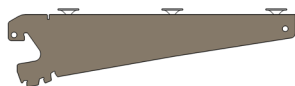

Набір з пари кронштейнів • Pair of brackets are in the set • Paar Halterungen sind im Set enthalten • Para wsporników jest w zestawie.

Стінки задні • Back panels Rückwände • Ścianka tylna

Залежність кількості стінок від висоти стелажа • Back panel quantity dependencies on upright height
• Anzahl der Rückwandpaneel ist abhängig von der Höhe der Säule • Współzależność ilości ścianek do wysokości regału

Нора • Upright	1100	1200	1400	1600	1800	2000	2100	2200	2400	2600	2800	3000
Стінка • Back panel												
Для стінки металевої глухої та перфорованої • For metal and perforated back panels • Für Metall und Perforierte rückwände • Dla ścianki metalowej i perforowanej												
100	-	-	1	-	1	-	-	1	-	1	-	1
200	1	-	-	-	-	-	-	-	-	-	-	-
300	-	1	-	1	-	1	-	-	1	-	1	-
400	2	2	3	3	4	4	5	5	5	6	6	7
Для стінки решіткової • For wire back panel • Für Gitterrückwand • Dla ścianki drucianej												
300	2	1	3	1	3	1	-	3	1	3	1	3
400	1	2	1	3	2	4	5	3	5	4	6	5
* Для торцевої секції • For gondola head • Für Gondelkopfregal • Dla sekcji szczytowej												
SG50 PT	2	2	2	2	2	2	2	2	2	3	3	3
100	1	-	-	-	-	-	-	-	-	-	1	-
200	-	1	-	1	-	-	-	-	1	-	-	-
300	-	-	-	-	-	-	1	-	-	1	-	1
400	2	2	3	3	4	4	4	5	5	5	6	6
** Для мультистінки • For multi back panel • Für Multiwand • Dla multyścianki												
100	-	1	1	1	1	1	-	1	1	1	1	1
200	5	5	6	7	8	9	10	10	11	12	13	14



* Дані комплектації передбачені тільки для тильної частини торцевої секції (без врахування стінок для передньої частини) • These sets are for back part of gondola head (without back panels for front part) • Diese Komplettierungen sind nur für rückwärtiger Teil des Gondelkopf (ohne Rückwände für Vorderteil) • Dane kompletowania są przewidziane tylko dla tylnej części regału końcowego (bez uwzględnienia ścianek dla przedniej części)

** Мультистінка сумісна з іншими видами стінок • Multipanel is compatible with other types of panels • Multibar ist mit anderen Wandtypen kompatibel • Multiścianka zgodna z innymi rodzajami ścianek.

SG50 ST (L,H)

Стінка задня • Back panel plain, painted on both sides

Rückwand beidseitig lackiert, glatt • Ścianka tylna

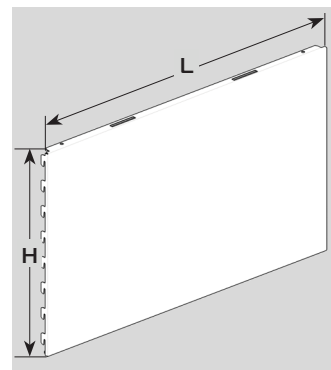

L	H	Артикул • Item	L	H	Артикул • Item
500	100	1034-985-xx	500	300	1034-989-xx
665	100	1038-055-xx	665	300	1038-063-xx
800	100	1034-986-xx	800	300	1034-990-xx
1000	100	1038-056-xx	1000	300	1038-064-xx
1250	100	1038-057-xx	1250	300	1038-065-xx
1330	100	1038-058-xx	1330	300	1038-066-xx
500	200	1034-987-xx	500	400	1034-991-xx
665	200	1038-059-xx	665	400	1038-067-xx
800	200	1034-988-xx	800	400	1034-992-xx
1000	200	1038-060-xx	1000	400	1038-068-xx
1250	200	1038-061-xx	1250	400	1038-069-xx
1330	200	1038-062-xx	1330	400	1038-070-xx

SG50 STE (L,H) Стінка задня стандарт Back panel standard

Rückwand standard
Ścianka tylna standard

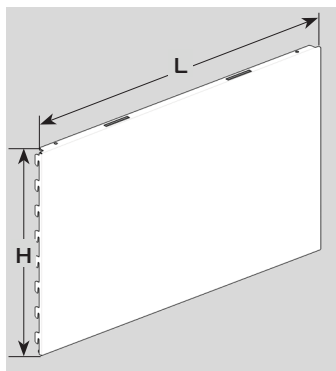

L	H	Артикул • Item	L	H	Артикул • Item
500	100	1025-124-xx	500	300	1025-128-xx
665	100	1025-108-xx	665	300	1025-116-xx
800	100	1025-125-xx	800	300	1025-129-xx
1000	100	1025-109-xx	1000	300	1025-117-xx
1250	100	1025-110-xx	1250	300	1025-118-xx
1330	100	1025-111-xx	1330	300	1025-119-xx
500	200	1025-126-xx	500	400	1025-130-xx
665	200	1025-112-xx	665	400	1025-120-xx
800	200	1025-127-xx	800	400	1025-131-xx
1000	200	1025-113-xx	1000	400	1025-121-xx
1250	200	1025-114-xx	1250	400	1025-122-xx
1330	200	1025-115-xx	1330	400	1025-123-xx



Стінка задня стандарт покрита фарбою з однієї сторони.
Back panel standard painted on one side.
Rückwand Standard einseitig gemalt.
Ścianka tylna standard ma pokrycie farby z jednej strony.

SG50 STP (L,H) Стінка задня перфорована Back panel perforated

Rückwand perforiert
Ścianka tylna perforowana

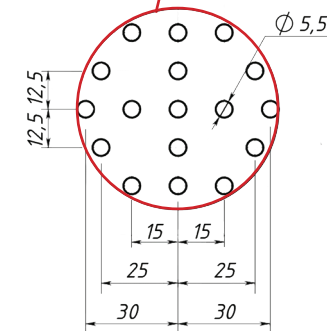
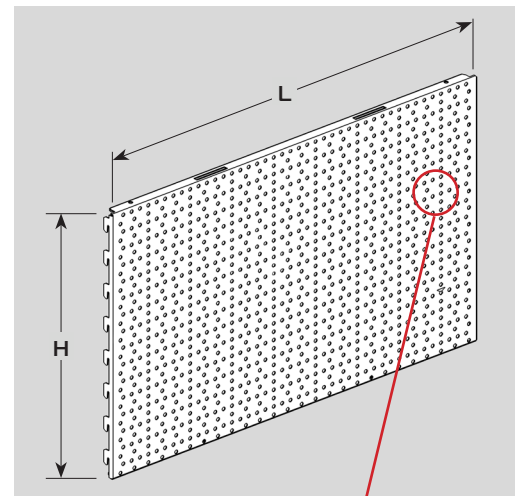

L	H	Артикул • Item
500	400	1025-015-xx
665	400	1038-115-xx
800	400	1025-016-xx
1000	400	1038-116-xx
1250	400	1038-117-xx
1330	400	1038-118-xx

SG50 STK (L,H)
Стінка задня R/L
Back panel R/L
 Rückwand R/L • Ścianka tylna R/L

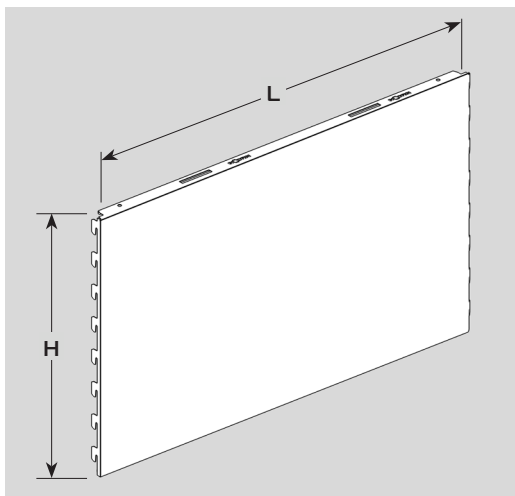

Права • Right

L	H	Артикул • Item
670	300	1021-742-xx
670	400	1021-744-xx

Ліва • Left

L	H	Артикул • Item
670	300	1021-743-xx
670	400	1021-745-xx

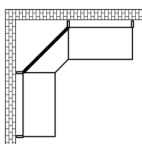

SG50 STK Z 90 (H)
Стінка кутова зовнішня 90°
External corner back panel 90°
 Ścianka tylna narożna zewnętrzna 90° • Ścianka tylna narożna zewnętrzna 90°

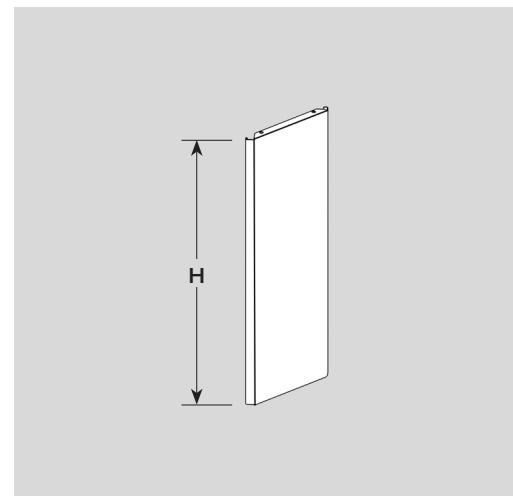

H	Артикул • Item
300	1021-778-xx
400	1021-779-xx

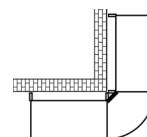

SG50 STR (L,H)

Стінка задня решіткова

Wire back panel

Giterrückwand • Ścianka tylna druciana

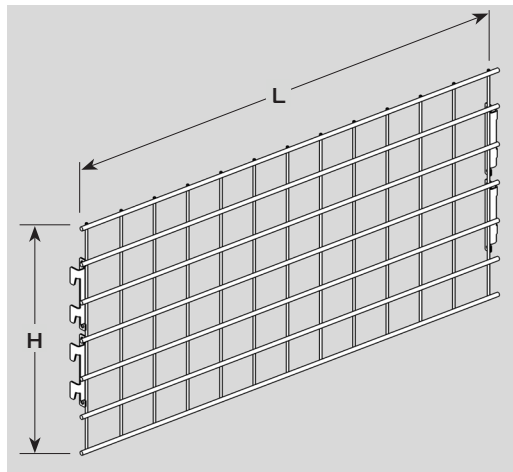

L	H	Артикул • Item
665	300	1025-289-xx
1000	300	1025-290-xx
1250	300	1025-291-xx
1330	300	1025-292-xx
665	400	1025-293-xx
1000	400	1025-294-xx
1250	400	1025-295-xx
1330	400	1025-296-xx

SG50 MS (L,H)

Мультистінка

Multi back panel

Multiwand • Multi ścianka

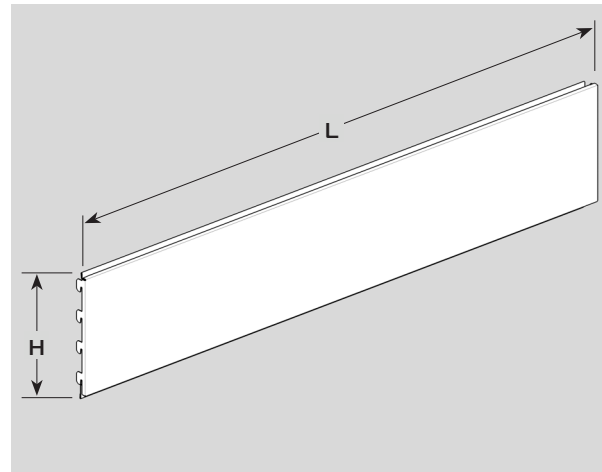

L	H	Артикул • Item
500	100	1022-174-xx
665	100	1022-175-xx
800	100	1022-176-xx
1000	100	1022-177-xx
1250	100	1022-178-xx
1330	100	1022-179-xx
500	200	1022-180-xx
665	200	1022-181-xx
800	200	1022-182-xx
1000	200	1022-183-xx
1250	200	1022-184-xx
1330	200	1022-185-xx

Покрива гондоли • Gondola cover strip

Gondelabdeckung • Pokrywa gondoli

SG50 PG (D,L)

Покрива гондоли • Gondola cover strip

Gondelabdeckung • Pokrywa gondoli

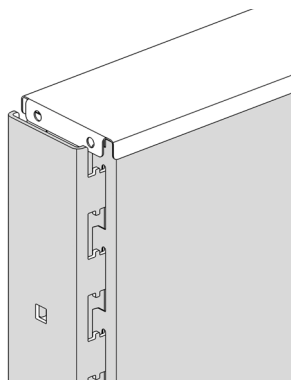

L	D	Артикул • Item	L	D	Артикул • Item
500	60	1034-881-xx	500	80	1034-883-xx
665	60	1034-867-xx	665	80	1034-871-xx
800	60	1034-882-xx	800	80	1034-884-xx
1000	60	1034-868-xx	1000	80	1034-872-xx
1250	60	1034-869-xx	1250	80	1034-873-xx
1330	60	1034-870-xx	1330	80	1034-874-xx
			500	110	1034-885-xx
			665	110	1034-875-xx
			800	110	1034-886-xx
			1000	110	1034-876-xx
			1250	110	1034-877-xx
			1330	110	1034-878-xx

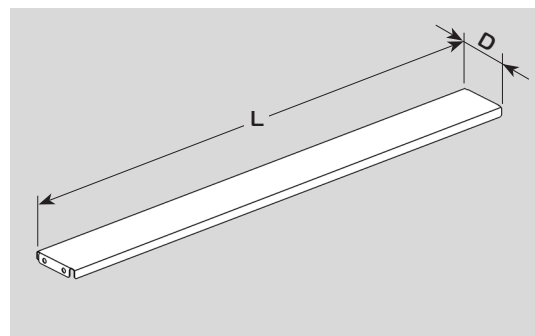

SG50 PGS (D,L)

Покрива гондоли на стінку • Back panel cover strip

Rückwandabdeckung • Pokrywa gondoli do ścianki

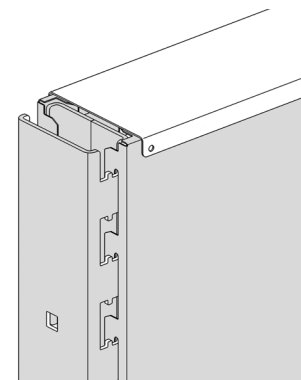

L	D	Артикул • Item
500	60	1034-817-xx
665	60	1034-805-xx
800	60	1034-818-xx
1000	60	1034-806-xx
1250	60	1034-807-xx
1330	60	1034-808-xx
500	80	1034-819-xx
665	80	1034-809-xx
800	80	1034-820-xx
1000	80	1034-810-xx
1250	80	1034-811-xx
1330	80	1034-812-xx

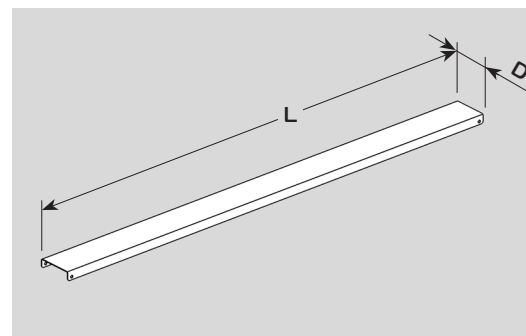

Полиці • Shelves

Fachböden • Półki

SG50 PP (L,D)

Полиця підсилена • Reinforced shelf

Verstärkte Fachboden • Półka wzmocniona

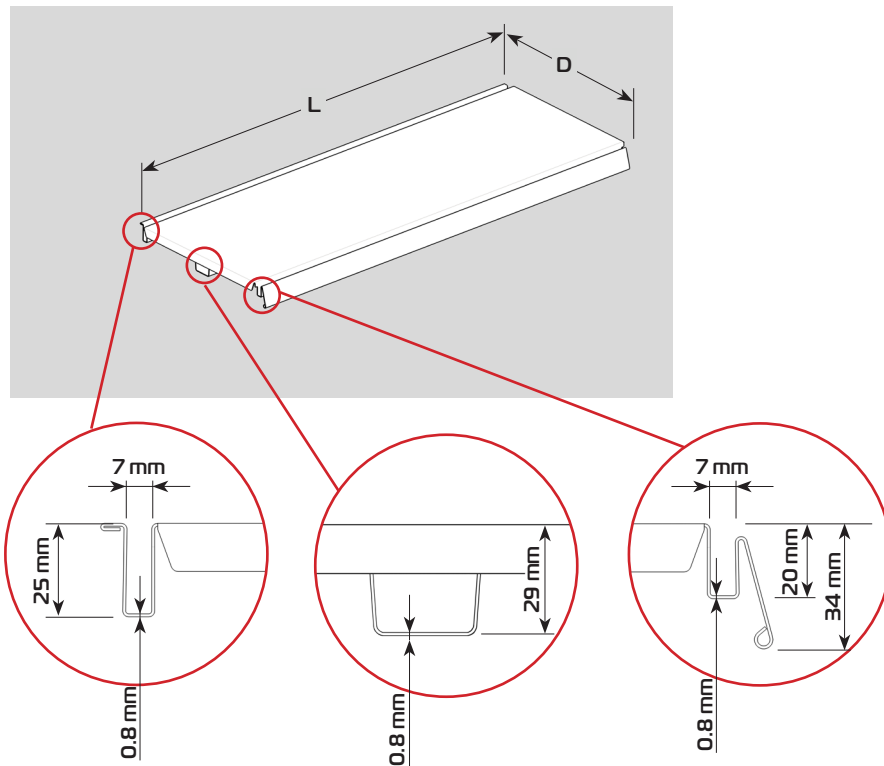
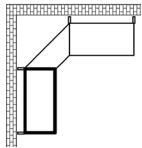

L	D	Артикул • Item	L	D	Артикул • Item
500	250	1025-203-xx	1000	370	1038-149-xx
665	250	1038-140-xx	1250	370	1038-150-xx
800	250	1025-204-xx	1330	370	1038-151-xx
1000	250	1038-141-xx	500	420	1025-209-xx
1250	250	1038-142-xx	665	420	1038-152-xx
1330	250	1038-143-xx	800	420	1025-210-xx
500	300	1025-205-xx	1000	420	1038-153-xx
665	300	1038-144-xx	1250	420	1038-154-xx
800	300	1025-206-xx	1330	420	1038-155-xx
1000	300	1038-145-xx	500	470	1025-211-xx
1250	300	1038-146-xx	665	470	1038-156-xx
1330	300	1038-147-xx	800	470	1025-212-xx
500	370	1025-207-xx	1000	470	1038-157-xx
665	370	1038-148-xx	1250	470	1038-158-xx
800	370	1025-208-xx	1330	470	1038-159-xx

SG50 PP (L,D)

Полиця підсилена • Reinforced shelf

Verstärkte Fachboden • Półka wzmocniona

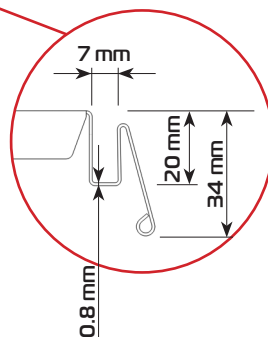
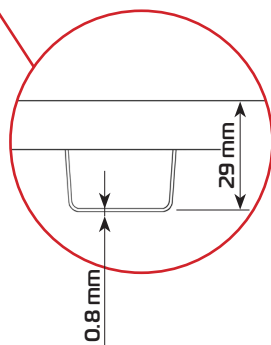
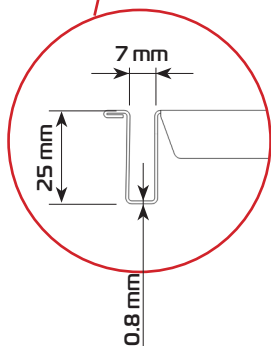
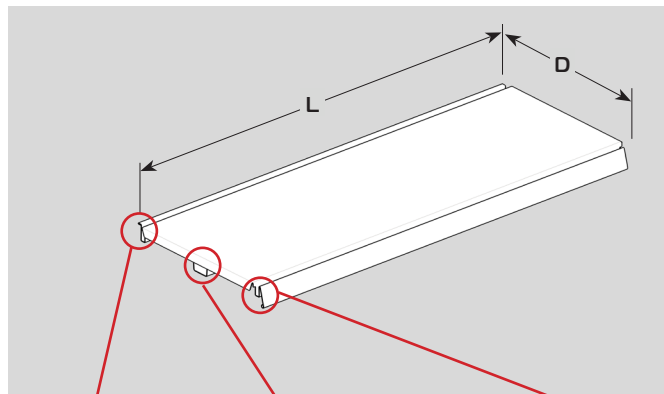
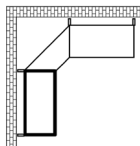

L	D	Артикул • Item	L	D	Артикул • Item
500	570	1025-213-xx	500	670	1025-217-xx
665	570	1038-160-xx	665	670	1038-164-xx
800	570	1025-214-xx	800	670	1025-218-xx
1000	570	1038-161-xx	1000	670	1038-165-xx
1250	570	1038-162-xx	1250	670	1038-166-xx
1330	570	1038-163-xx	1330	670	1038-167-xx
500	620	1025-215-xx	500	770	1025-219-xx
665	620	1038-175-xx	665	770	1025-198-xx
800	620	1025-216-xx	800	770	1025-220-xx
1000	620	1038-176-xx	1000	770	1025-199-xx
1250	620	1038-177-xx	1250	770	1025-200-xx
1330	620	1038-178-xx	1330	770	1025-201-xx

SG50 P (L,D)
Полиця • Steel shelf
Stahlfachboden • Półka

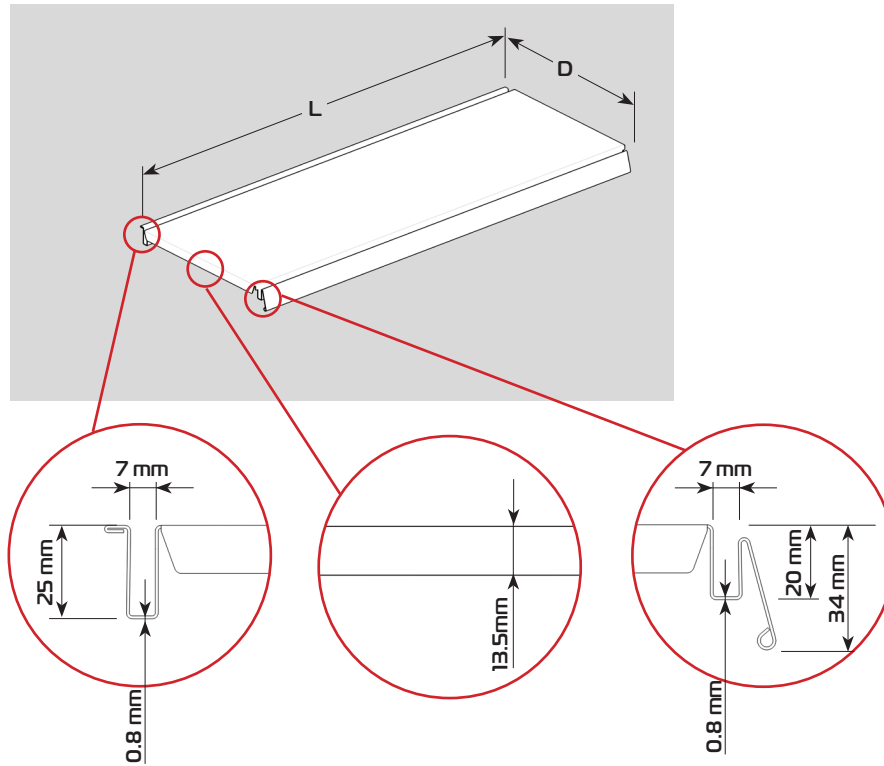
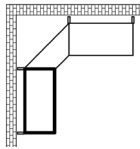

L	D	Артикул • Item
500	200	1025-178-xx
665	200	1025-174-xx
800	200	1025-179-xx
1000	200	1025-175-xx
1250	200	1025-176-xx
1330	200	1025-177-xx

SG50 PE (L,D)

Полиця стандарт • Steel shelf standard

Fachboden standard • Półka standard

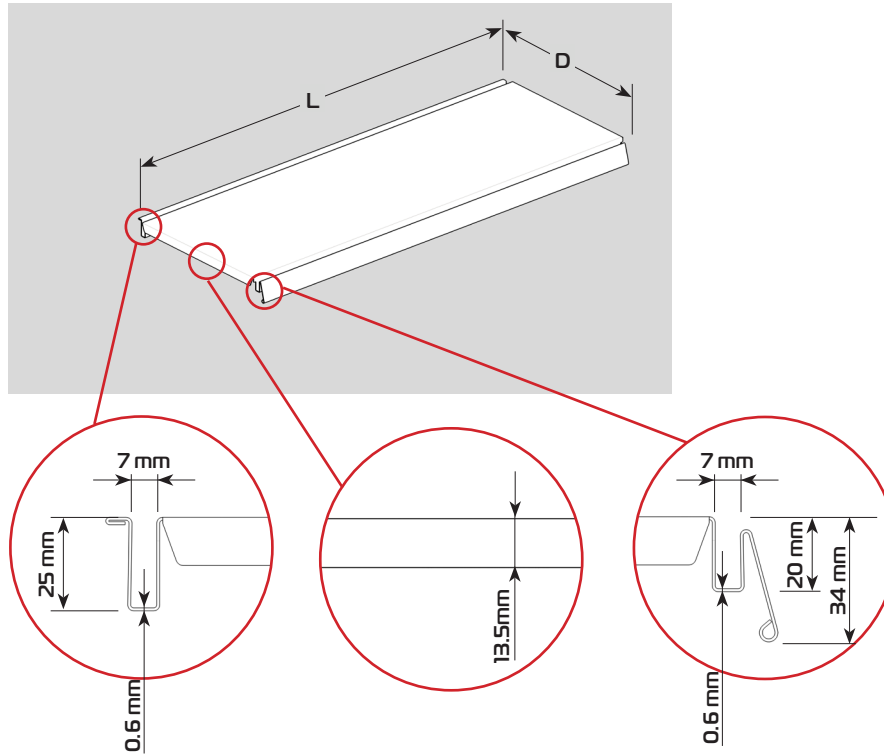
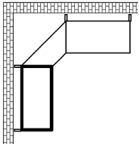

L	D	Артикул • Item
500	200	1025-885-xx
665	200	1025-740-xx
800	200	1025-886-xx
1000	200	1025-741-xx
1250	200	1025-742-xx
1330	200	1025-743-xx



Товщина профілю полиці стандарт - 0,6мм. Товщина підсилення - 0,6мм.
 Steel shelf standard width - 0,6 mm. Reinforcement width 0,6mm.
 Dicke der Fachboden Standard ist 0,6mm. Dicke der Verstärkung - 0,6mm.
 Grubość profilu półki standard jest 0,6 mm. Grubość wzmocnienia jest 0,6 mm.

SG50 PPE (L,D)

Полиця підсилена стандарт • Reinforced shelf standard

Verstärkte Fachboden Standard • Półka wzmocniona standard

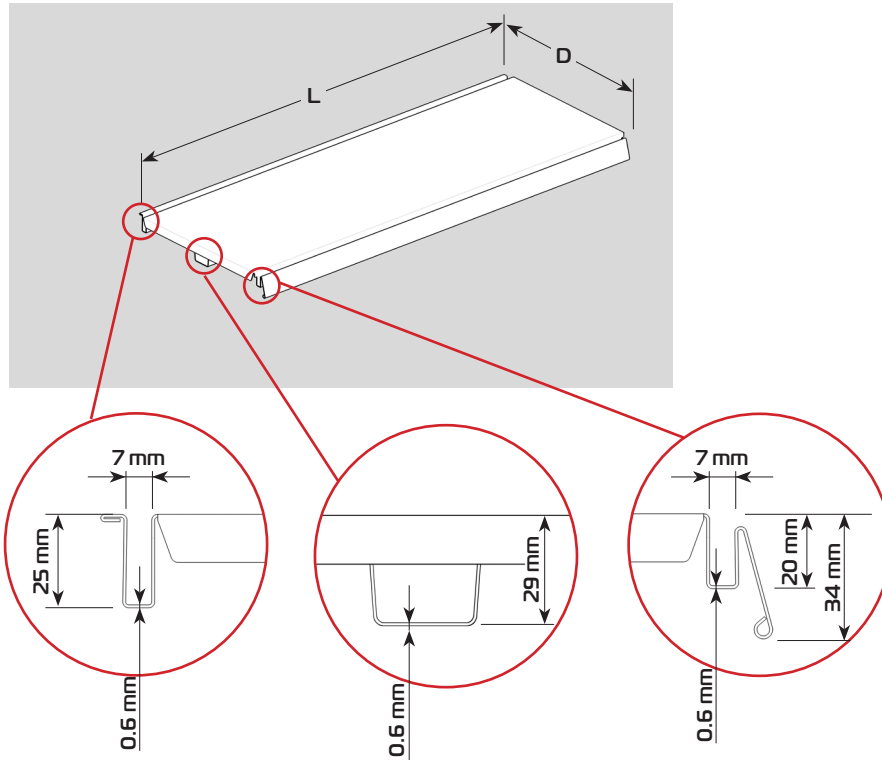
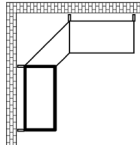

Товщина профілю полиці стандарт - 0,6мм. Товщина підсилення - 0,6мм.
 Steel shelf standard width - 0,6 mm. Reinforcement width 0,6mm.
 Dicke der Fachboden Standard ist 0,6mm. Dicke der Verstärkung - 0,6mm.
 Grubość profilu półki standard jest 0,6 mm. Grubość wzmocnienia jest 0,6 mm.

L	D	Артикул • Item	L	D	Артикул • Item
500	250	1024-561-xx	1330	370	1024-536-xx
665	250	1024-525-xx	500	420	1024-567-xx
800	250	1024-562-xx	665	420	1024-537-xx
1000	250	1024-526-xx	800	420	1024-568-xx
1250	250	1024-527-xx	1000	420	1024-538-xx
1330	250	1024-528-xx	1250	420	1024-539-xx
500	300	1024-563-xx	1330	420	1024-540-xx
665	300	1024-529-xx	500	470	1024-569-xx
800	300	1024-564-xx	665	470	1024-541-xx
1000	300	1024-530-xx	800	470	1024-570-xx
1250	300	1024-531-xx	1000	470	1024-542-xx
1330	300	1024-532-xx	1250	470	1024-543-xx
500	370	1024-565-xx	1330	470	1024-544-xx
665	370	1024-533-xx	500	570	1024-571-xx
800	370	1024-566-xx	665	570	1024-545-xx
1000	370	1024-534-xx	800	570	1024-572-xx
1250	370	1024-535-xx	1000	570	1024-546-xx

SG50 PPE (L,D)

Полиця підсилена стандарт • Reinforced shelf standard

Verstärkte Fachboden Standard • Półka wzmocniona standard

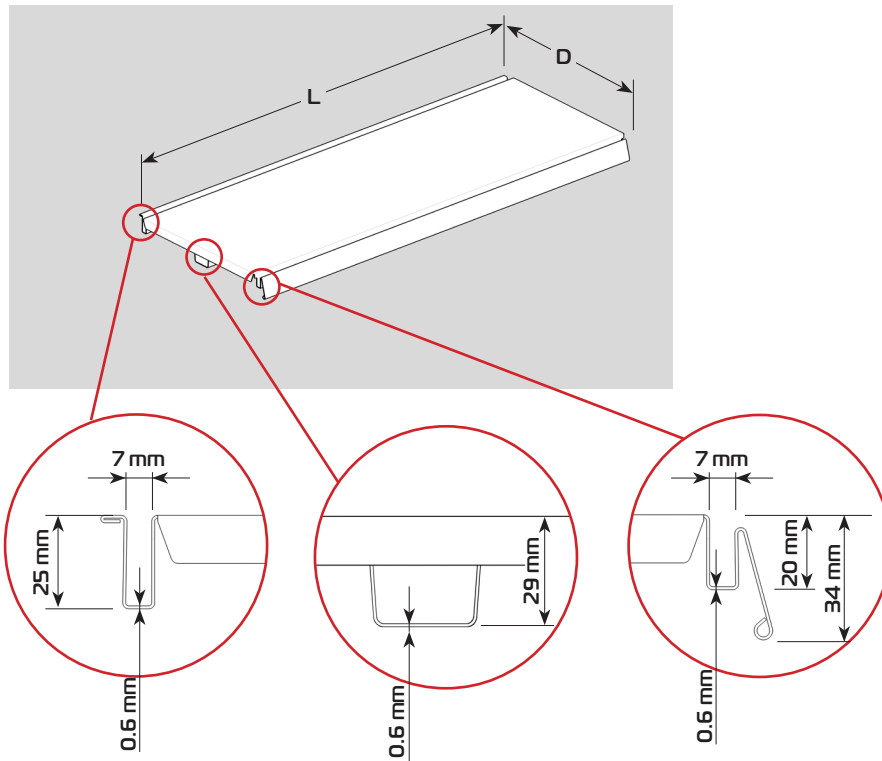
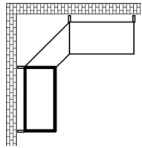

L	D	Артикул • Item	L	D	Артикул • Item
1250	570	1024-547-xx	800	670	1024-576-xx
1330	570	1024-548-xx	1000	670	1024-554-xx
500	620	1024-573-xx	1250	670	1024-555-xx
665	620	1024-549-xx	1330	670	1024-556-xx
800	620	1024-574-xx	500	770	1024-577-xx
1000	620	1024-550-xx	665	770	1024-557-xx
1250	620	1024-551-xx	800	770	1024-578-xx
1330	620	1024-552-xx	1000	770	1024-558-xx
500	670	1024-575-xx	1250	770	1024-559-xx
665	670	1024-553-xx	1330	770	1024-560-xx



Товщина профілю полиці стандарт - 0,6мм. Товщина підсилення - 0,6мм.
 Steel shelf standard width - 0,6 mm. Reinforcement width 0,6mm.
 Dicke der Fachboden Standard ist 0,6mm. Dicke der Verstärkung - 0,6mm.
 Grubość profilu półki standard jest 0,6 mm. Grubość wzmocnienia jest 0,6 mm.

SG50 POPE (D,L)

Полиця підсилена • Reinforced shelf
Verstärkte Fachboden • Półka wzmocniona

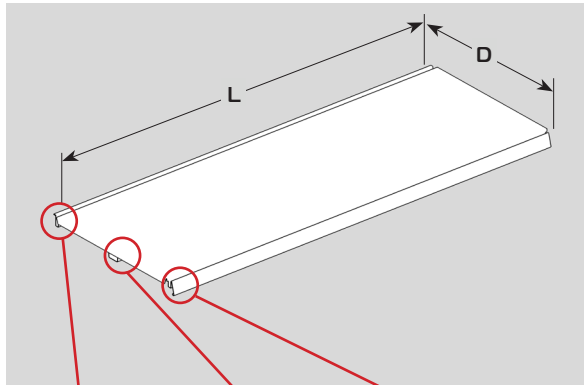

L	D	Артикул • Item
500	370	1052-885-xx
665	370	1052-886-xx
800	370	1052-887-xx
1000	370	1052-888-xx
1250	370	1052-889-xx
1330	370	1052-890-xx

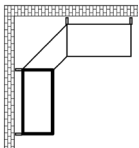
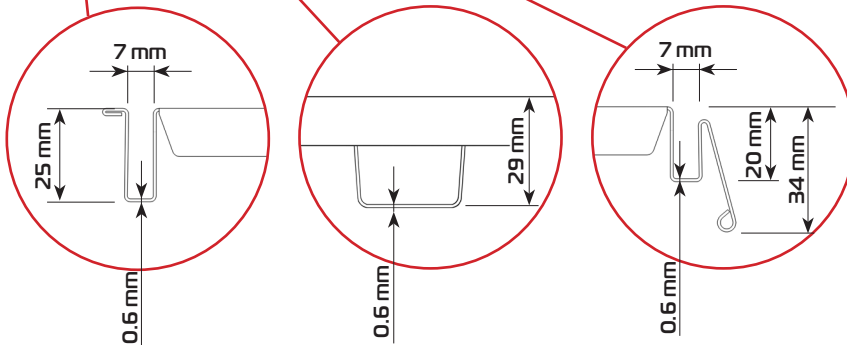

Товщина профілю полиці стандарт - 0,6мм. Товщина підсилення - 0,6мм.
Steel shelf standard width - 0,6 mm. Reinforcement width 0,6mm.
Dicke der Fachboden Standard ist 0,6mm. Dicke der Verstärkung - 0,6mm.
Grubość profilu półki standard jest 0,6 mm. Grubość wzmocnienia jest 0,6 mm.

Кількість підсилень 1шт. • Number of reinforcements 1pc. • Anzahl der Verstärkungen 1St. • Ilość wzmocnień 1szt.

SG50 PPLK 90 (D)

Полиця посилена кутова • Reinforced corner shelf
Fachboden Verstärkter Außeneck • Półka wzmocniona narożna wewnętrzna

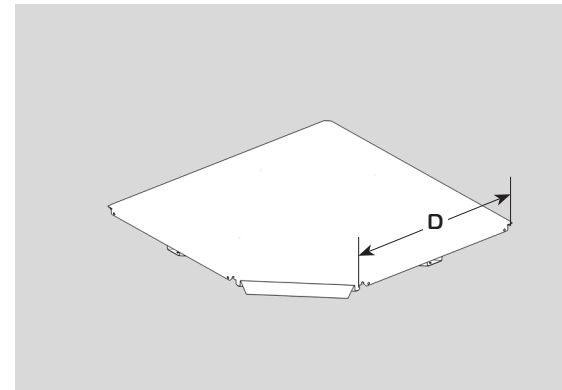

D	Артикул • Item
300	1021-780-xx
370	1021-781-xx
470	1021-782-xx
570	1021-783-xx

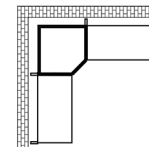

SG50 PPK Z 90 (D)

Полиця кутова посилена зовнішня 90°

Reinforced external corner shelf 90°

Fachboden Verstärkter Außeneck 90° • Półka wzmocniona narożna wewnętrzna 90°

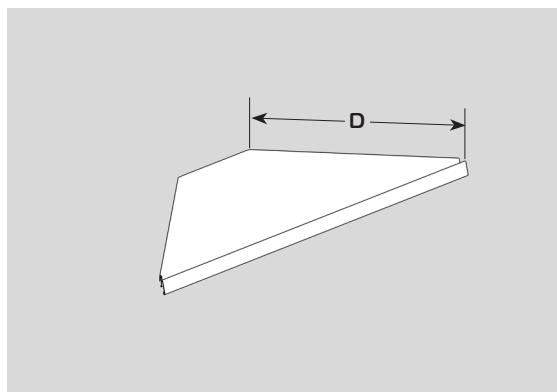

D	Артикул • Item
470	1021-788-xx
570	1021-789-xx

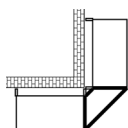

SG50 PLK Z 90 (D)

Полиця зовнішня 90° • External

corner shelf 90°

Fachboden Außeneck 90° • Półka narożna zewnętrzna 90°

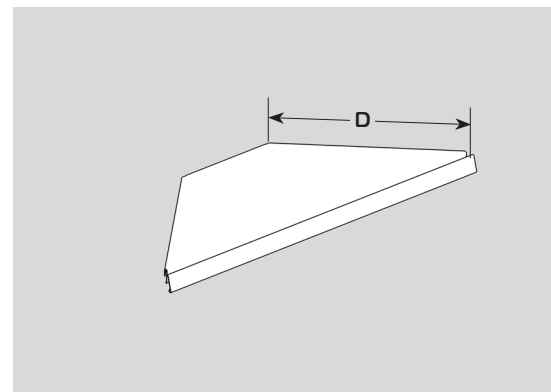

D	Артикул • Item
300	1021-786-xx
370	1021-787-xx

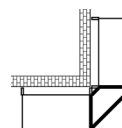

SG50 BZ BOX (D,L)
Базовий ящик • Base box
 Basisbox • Pudełko podstawowe

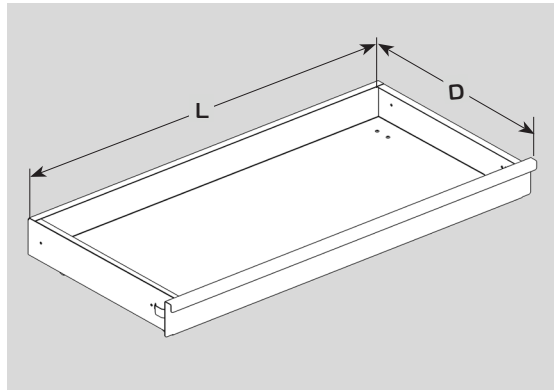

L	D	Артикул • Item
1000	370	1022-553-xx
1000	470	1022-554-xx
1000	670	1022-555-xx

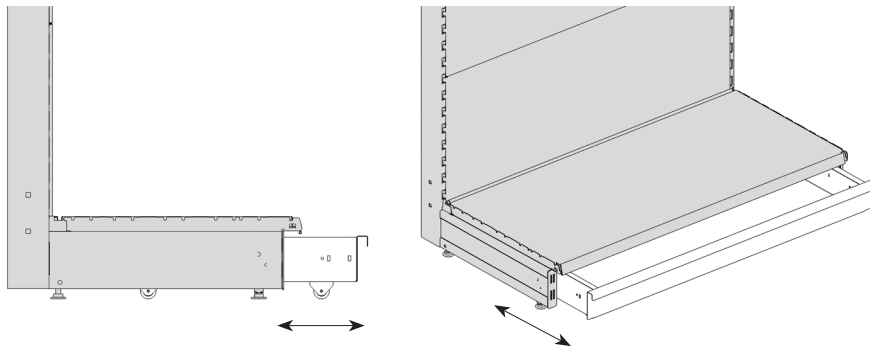

SG50 PRSH U (L,D)
Полиця решіткова з U-профілем
Grid shelf with front and rear groove
 Gitterboden mit Vorder- und Hinternut • Półka druciana z profil U

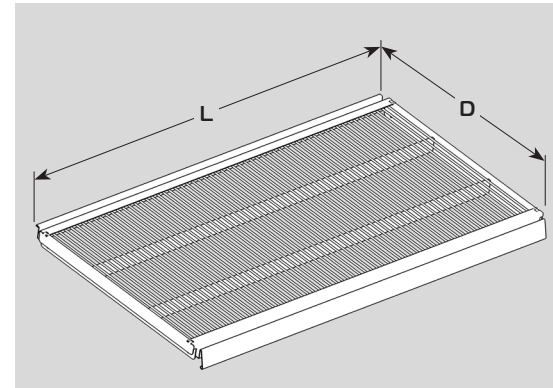

L	D	Артикул • Item
665	370	1025-141-xx
1000	370	1025-142-xx
1250	370	1025-143-xx
1330	370	1025-144-xx
665	470	1025-145-xx
1000	470	1025-146-xx
1250	470	1025-147-xx
1330	470	1025-148-xx
665	570	1025-149-xx
1000	570	1025-150-xx
1250	570	1025-151-xx
1330	570	1025-152-xx

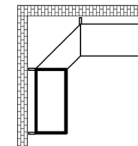

SG50 PRSH C (L,D)

Полиця решіткова з цінникотримачем Grid shelf, close meshed with price ticket holder

Gitterboden mit Preisschildhalterung • Półka druciana z cennikiem

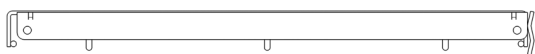
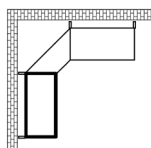
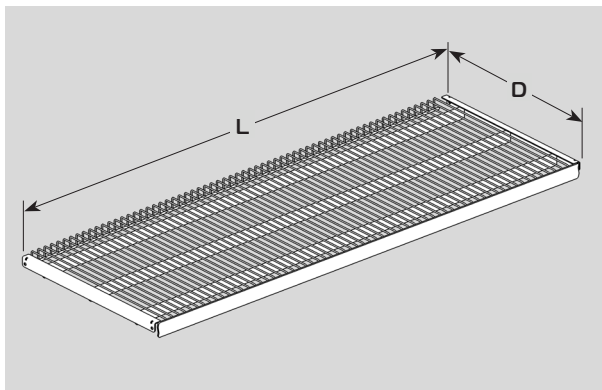

L	D	Артикул • Item
665	370	1025-362-xx
1000	370	1025-363-xx
1250	370	1025-364-xx
1330	370	1025-365-xx
665	470	1025-366-xx
1000	470	1025-367-xx
1250	470	1025-368-xx
1330	470	1025-369-xx
665	570	1025-370-xx
1000	570	1025-371-xx
1250	570	1025-372-xx
1330	570	1025-373-xx

SG50 PZPP (D,L)

Планка з'єднувальна для полиць Filler plate

Zwischenblech • Listwa łącząca do półkę

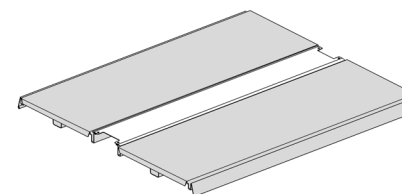
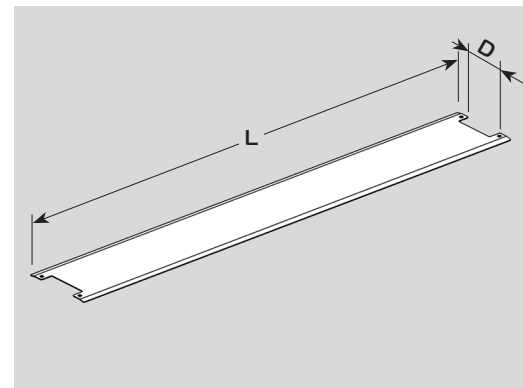

L	D	Артикул • Item
500	60	1025-054-xx
665	60	1025-044-xx
800	60	1025-055-xx
1000	60	1025-045-xx
1250	60	1025-046-xx
1330	60	1025-047-xx
500	80	1025-056-xx
665	80	1025-048-xx
800	80	1025-057-xx
1000	80	1025-049-xx
1250	80	1025-050-xx
1330	80	1025-051-xx

Кошик універсальний • Wire basket

Gitterkorb • Kosz druciany

SG50 KU (L,D)

Кошик універсальний • Wire basket

Gitterkorb • Kosz druciany

RAL

Zn (-33)

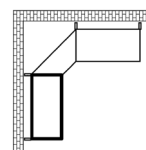
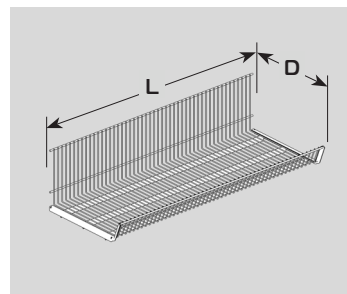

L	D	Артикул • Item	L	D	Артикул • Item
665	370	1025-334-xx	665	370	1061-458-33
1000	370	1025-335-xx	1000	370	1061-459-33
1250	370	1025-336-xx	1250	370	1061-460-33
1330	370	1025-337-xx	1330	370	1061-461-33
665	470	1025-330-xx	665	470	1061-454-33
1000	470	1025-331-xx	1000	470	1061-455-33
1250	470	1025-332-xx	1250	470	1061-456-33
1330	470	1025-333-xx	1330	470	1061-457-33
665	570	1025-326-xx	665	570	1061-443-33
1000	570	1025-327-xx	1000	570	1061-444-33
1250	570	1025-328-xx	1250	570	1061-449-33
1330	570	1025-329-xx	1330	570	1061-450-33
665	670	1025-321-xx	665	670	1061-439-33
1000	670	1025-322-xx	1000	670	1061-440-33
1250	670	1025-324-xx	1250	670	1061-441-33
1330	670	1025-325-xx	1330	670	1061-442-33

SG50 KDB (L,D)

Кошик дротяний з бар'єром

Wire basket with barrier

Gitterkorb mit Frontgitter • Kosz drucianny z bariera

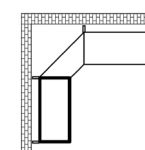
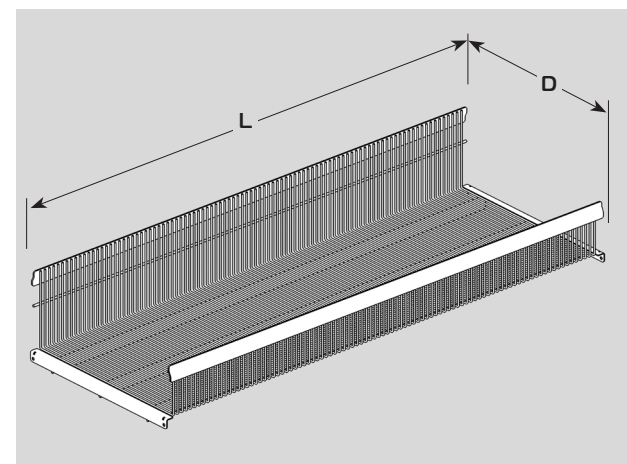

L	D	Артикул • Item
665	370	1025-516-xx
1000	370	1025-517-xx
1250	370	1025-518-xx
1330	370	1025-519-xx
665	470	1025-512-xx
1000	470	1025-513-xx
1250	470	1025-514-xx
1330	470	1025-515-xx
665	570	1025-542-xx
1000	570	1025-543-xx
1250	570	1025-544-xx
1330	570	1025-545-xx

Кошик-полиця • Shelf basket

Korb-Fachboden • Kosz-półka

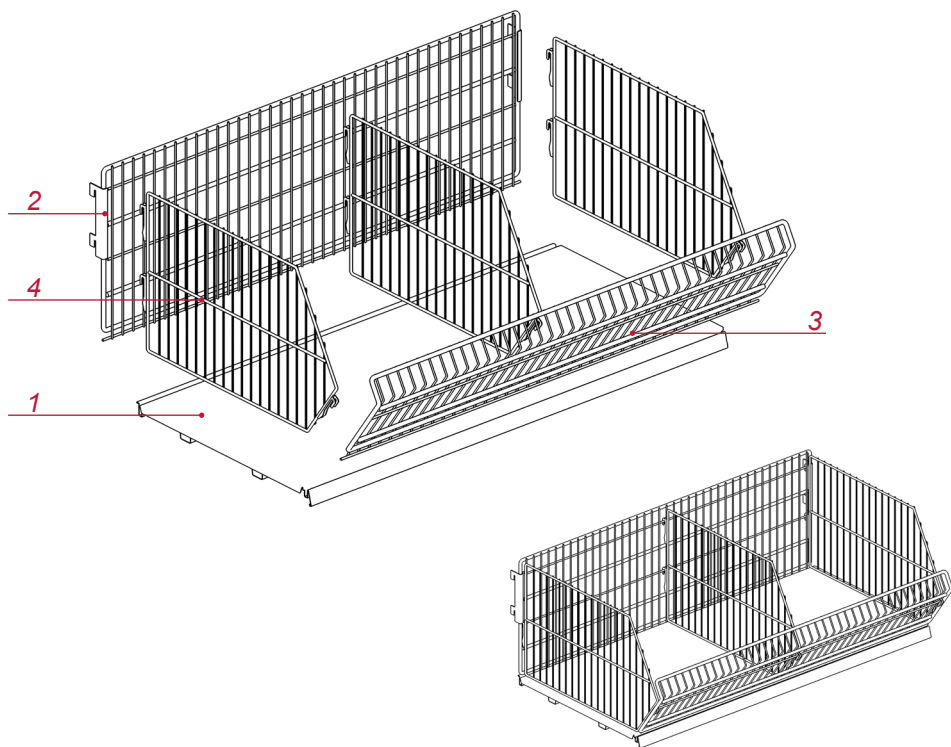

№	Артикул Item	Код • Code		шт. units.
1	1038-157-xx	SG50 PP 1000 470	Полиця підсилена • Reinforced shelf	1
2	1025-440-xx	SG50 KP BRZ 1000 340	Бар'єр кошик-полиці задній • Back shelf basket barrier	1
3	1025-444-xx	SG50 KP BRP 1000 180	Бар'єр кошик-полиці передній • Front shelf basket barrier	1
4	1015-720-xx	SG50 KP P 470	Перегородка кошик-полиці • Shelf basket divider	3

SG50 KP BRZ (L,H)

Бар'єр кошик-полиці задній Back shelf basket barrier

Frontgitter des Korb-Fachbodens (hinter) • Bariera tylna do kosz-półki

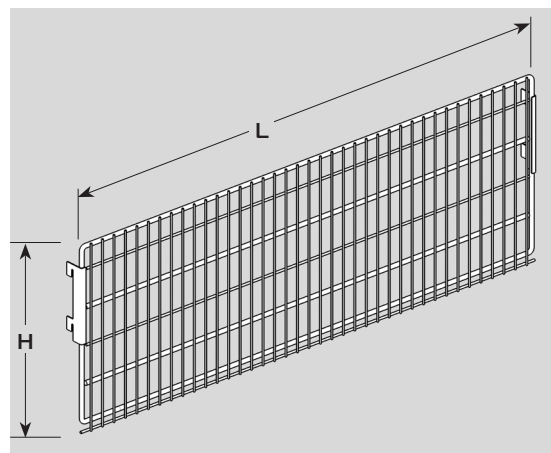

L	H	Артикул • Item
665	340	1025-439-xx
1000	340	1025-440-xx
1250	340	1025-441-xx
1330	340	1025-442-xx

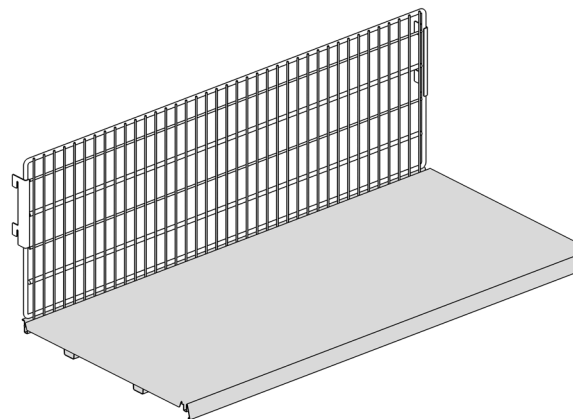

SG50 KP BRP (L,H)

Бар'єр кошик-полиці передній Front shelf basket barrier

Frontgitter des Korb-Fachbodens (vorder) • Bariera przednia do kosz-połki

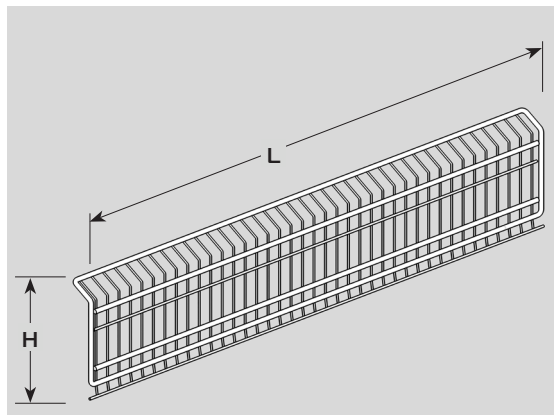

L	H	Артикул • Item
665	180	1025-443-xx
1000	180	1025-444-xx
1250	180	1025-445-xx
1330	180	1025-446-xx

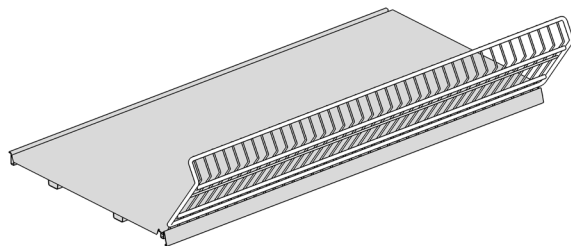

SG50 KP P (D,H)

Перегородка кошик-полиці Shelf basket divider

Fachtrenner des Korb-Fachbodens • Przegroda do kosz półki

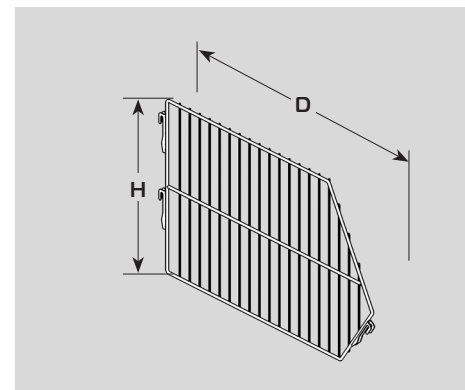

Zn (-33)

D	H	Артикул • Item
370	320	1057-667-33
470	320	1057-668-33
570	320	1057-669-33
670	320	1057-679-33

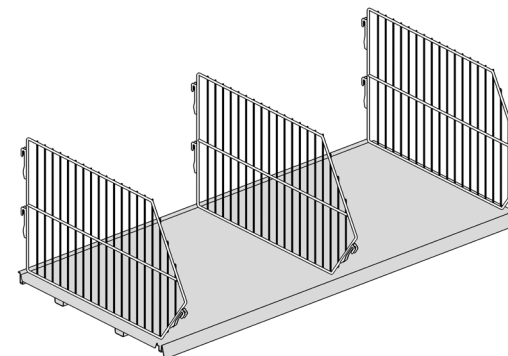

RAL

D	H	Артикул • Item
370	320	1015-719-xx
470	320	1015-720-xx
570	320	1015-721-xx
670	320	1015-722-xx

Барери, перегородки та цінникотримачі • Front, Divider and Ticket strips

Barrieren, Fachtrenner und Preishalterungen • Bariery, przegródy i listwy cenowe

SG50 BRA 55 (L) Бар'єр акриловий Front strip Frontleiste nieder • Bariera plexi

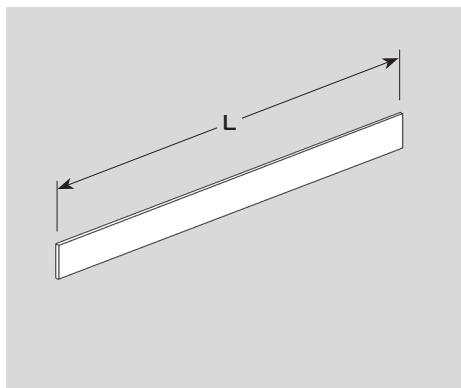

L	Артикул • Item
500	1025-013-00
665	1025-009-00
800	1025-014-00
1000	1025-010-00
1250	1025-011-00
1330	1025-012-00

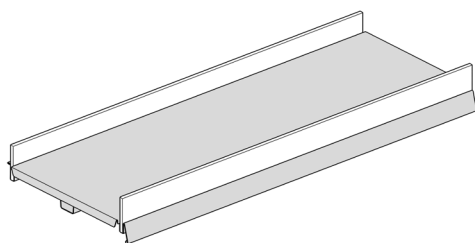

SG50 BRD (L,H) Бар'єр дротяний Front grid Frontgitter • Bariera druciana

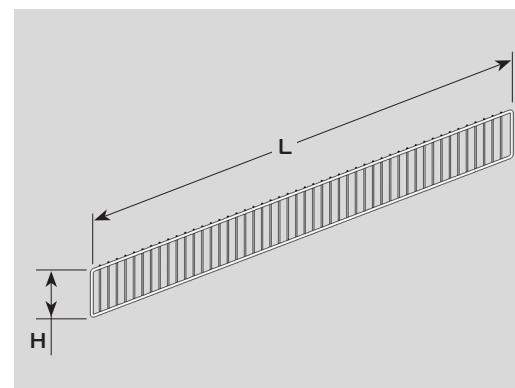

L	H	Артикул • Item
500	95	1025-414-xx
665	95	1025-415-xx
800	95	1025-416-xx
1000	95	1025-417-xx
1250	95	1025-418-xx
1330	95	1025-419-xx
500	170	1025-427-xx
665	170	1025-428-xx
800	170	1025-429-xx
1000	170	1025-430-xx
1250	170	1025-431-xx
1330	170	1025-432-xx

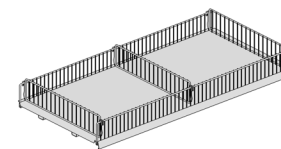
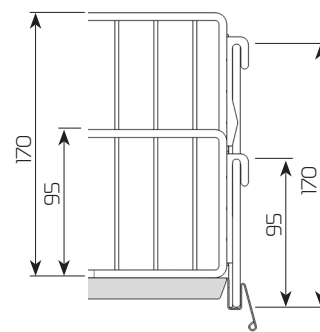

SG50 BRD (L,H) Z
Бар'єр дротяний, цинк
Front grid zinc
 Frontgitter Zink • Bariera druciana cynk

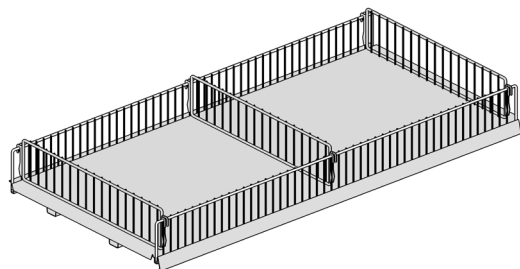
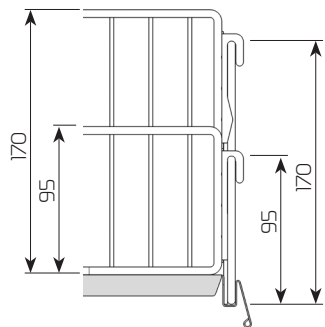
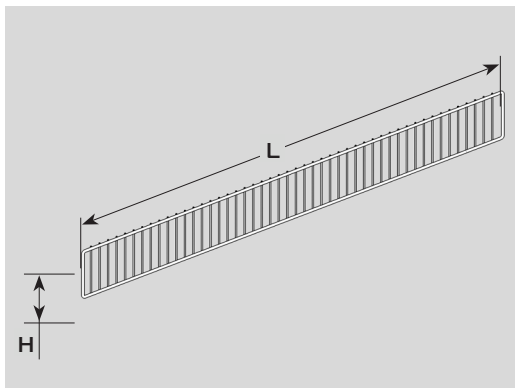

L	H	Артикул • Item
500	95	1025-420-33
665	95	1025-421-33
800	95	1025-422-33
1000	95	1025-423-33
1250	95	1025-424-33
1330	95	1025-425-33
500	170	1025-433-33
665	170	1025-434-33
800	170	1025-435-33
1000	170	1025-436-33
1250	170	1025-437-33
1330	170	1025-438-33

SG50 BRD (L,H) Z
Бар'єр дротяний, хром
Front grid chrome
 Frontgitter Chrom • Bariera druciana chrom

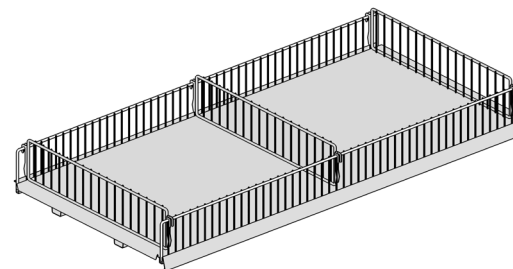
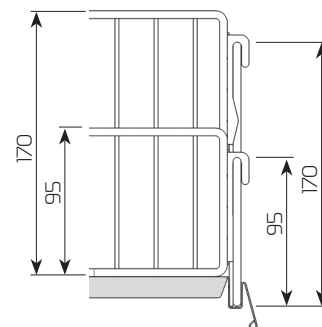
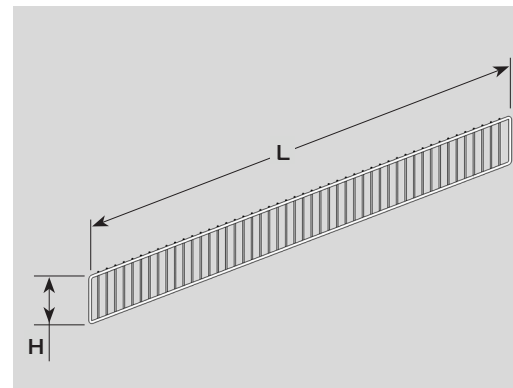

L	H	Артикул • Item
500	95	1025-420-65
665	95	1025-421-65
800	95	1025-422-65
1000	95	1025-423-65
1250	95	1025-424-65
1330	95	1025-425-65
500	170	1025-433-65
665	170	1025-434-65
800	170	1025-435-65
1000	170	1025-436-65
1250	170	1025-437-65
1330	170	1025-438-65

SG50 PPL (L,H)

Перегородка полиці дротяна

Divider grid

Trenngitter • Przegroda półki druciana

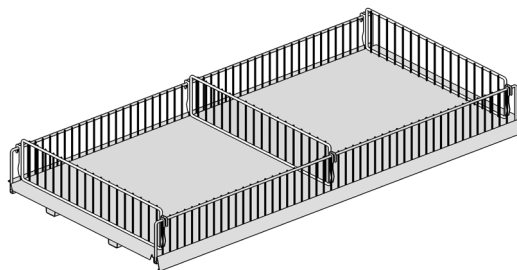
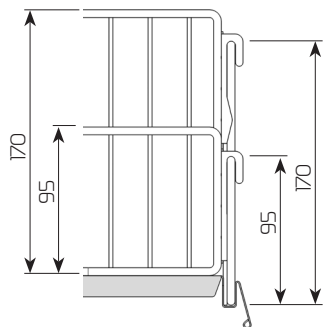
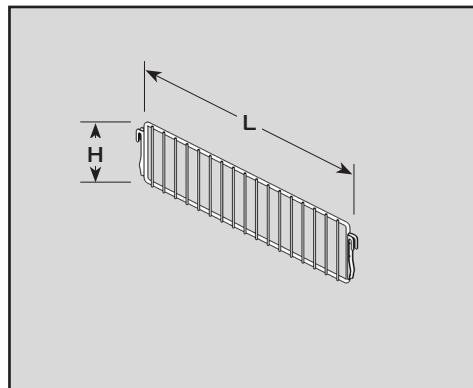

L	H	Артикул • Item
200	95	1015-608-xx
250	95	1015-649-xx
300	95	1015-651-xx
370	95	1015-652-xx
470	95	1015-653-xx
570	95	1015-654-xx
670	95	1015-656-xx
200	170	1015-727-xx
250	170	1015-728-xx
300	170	1015-729-xx
370	170	1015-733-xx
470	170	1015-735-xx
570	170	1015-736-xx
670	170	1015-738-xx

SG50 PPL (L,H) Z

Перегородка полиці дротяна, цинк

Divider grid zinc

Trenngitter Zink • Przegroda półki druciana cynk

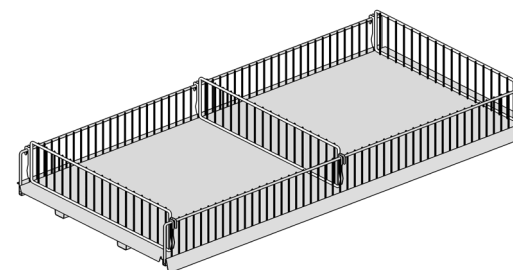
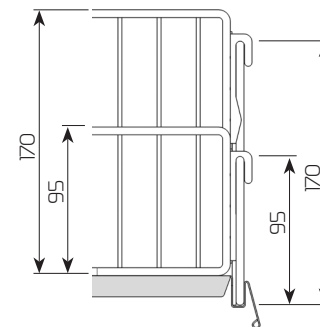
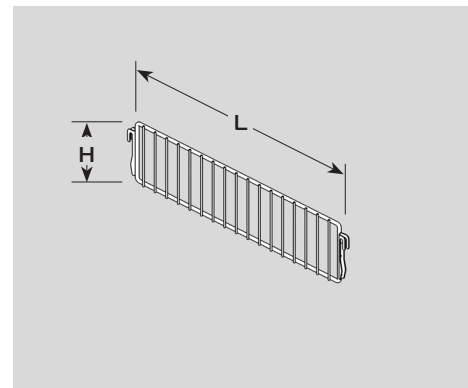

L	H	Артикул • Item
200	95	1015-764-33
250	95	1015-766-33
300	95	1015-767-33
370	95	1015-781-33
470	95	1015-778-33
570	95	1015-779-33
670	95	1015-780-33
200	170	1015-739-33
250	170	1015-740-33
300	170	1015-742-33
370	170	1015-744-33
470	170	1015-747-33
570	170	1015-748-33
670	170	1015-758-33

SG50 KU PR (D)

Перегородка кошика універсального Wire basket divider

Trenngitter für Gitterkorb • Przegroda kosza

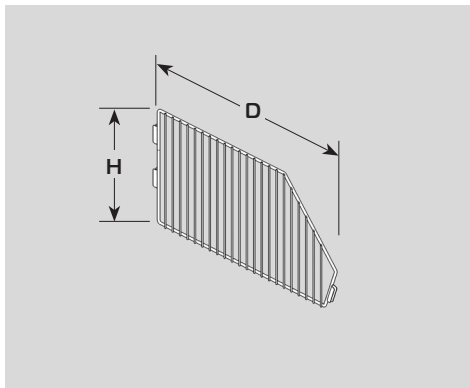

Zn (-33)

D	H	Артикул • Item
370	220	1051-561-xx
470	220	1051-562-xx
570	220	1051-563-xx
670	220	1051-564-xx

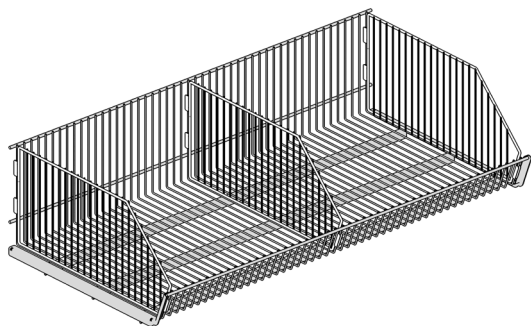

RAL

D	H	Артикул • Item
370	220	1018-293-xx
470	220	1018-294-xx
570	220	1018-295-xx
670	220	1018-296-xx

SG50 KDB P (H,D)

Перегородка кошика дротяного з бар'єром • Wire basket divider with barrier

Fachtrenner des Gitterkorbs mit Frontgitter • Przegroda do kosza drucianego z bariera

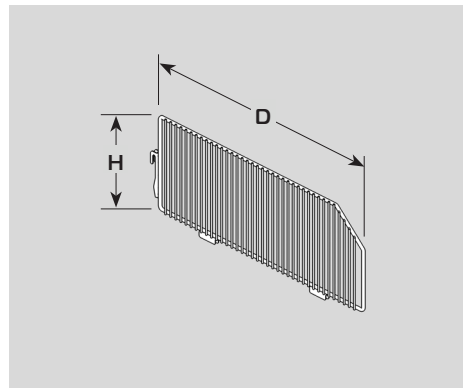

D	H	Артикул • Item
370	150	1018-301-xx
470	150	1018-302-xx
570	150	1018-303-xx

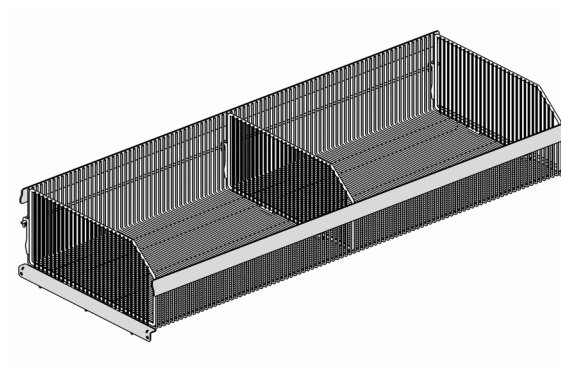

Планка цінникова
Scanning ticket strip H 4
 Scanning-Preisschiene H 4 • Listwa cenowa

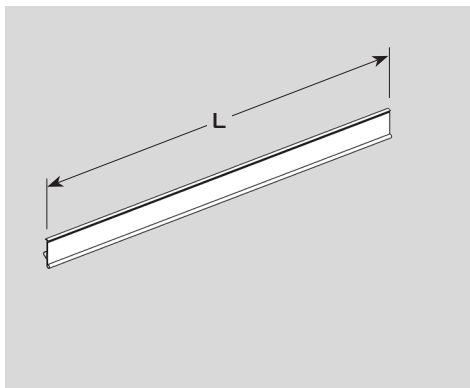
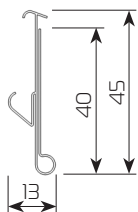

L	Артикул • Item
500	1036-422-00
665	4001-133-89
800	1031-262-00
1000	4001-133-88
1250	4001-133-87
1330	4001-133-91

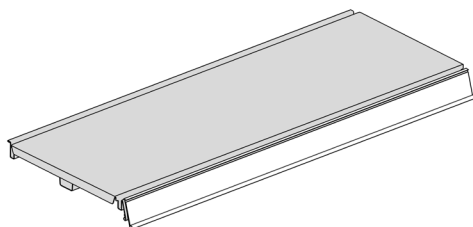

Планка цінникова кошика універсального • Price holder for wire basket
 Preishalterung für Gitterkorb • Listwa cenowa kosza drucianego

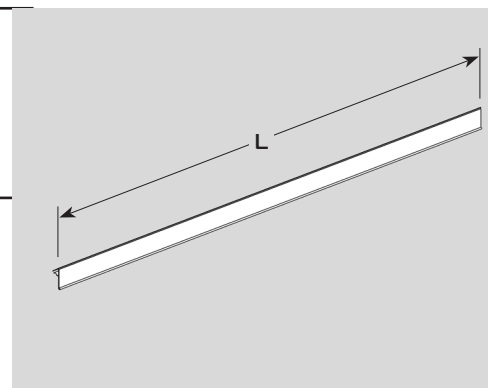
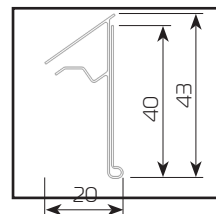

L	Артикул • Item
665	4001-240-20
1000	4001-240-21
1250	4001-240-22
1330	4001-240-38

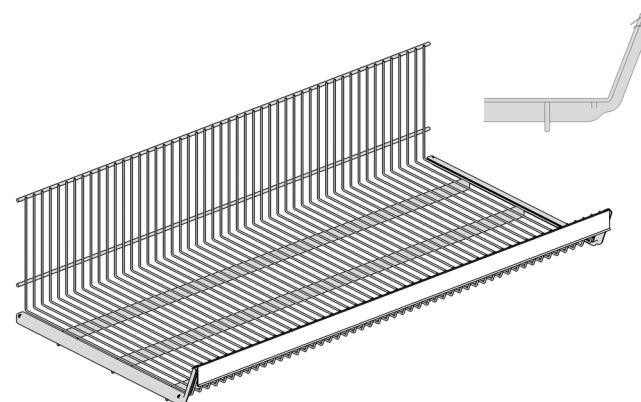

Перемичка торцева • Gondola head crosspiece Verbindungssteg Gondelkopf • Łączyna sekcji końcowej

SG50 PT (L) 100

Перемичка торцева • Gondola head crosspiece

Verbindungssteg Gondelkopf • Łączyna sekcji końcowej

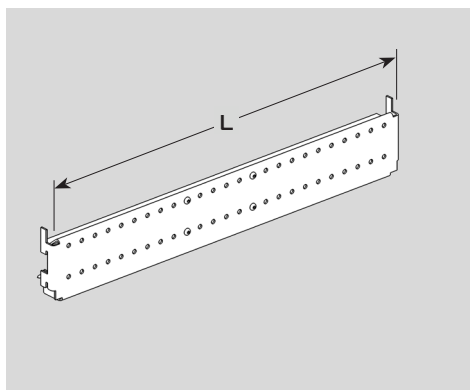
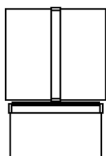

L	Артикул • Item
500	1024-583-xx
665	1024-579-xx
800	1024-584-xx
1000	1024-580-xx
1250	1024-581-xx
1330	1024-582-xx



Болти та гайки входять в комплект виробу.

Fixations elements are included.

Befestigungselemente sind enthalten.

Śruby i nakrętki wchodzą w komplet wyrobu.

Схеми кріплення вішаків • Hooks installation

Installationszeichnung von Haken • Schematy mocowania haczyków

Вішаки на штангу універсальні • Hooks on bar • Haken für Tragegestange • Haki na listwach

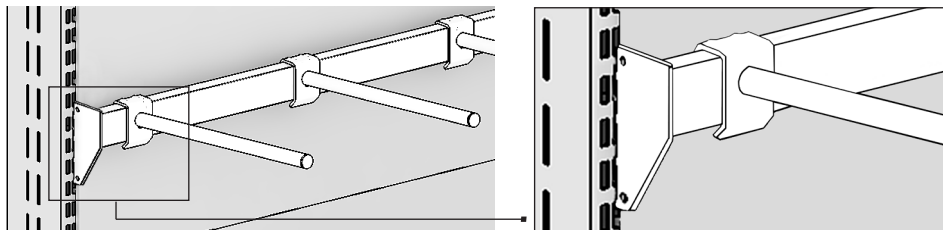

Вішаки на перфоровану стінку • Hooks for perforated back panel • Haken für gelochte Rückwand • Wieszaki na ściankę perforowaną

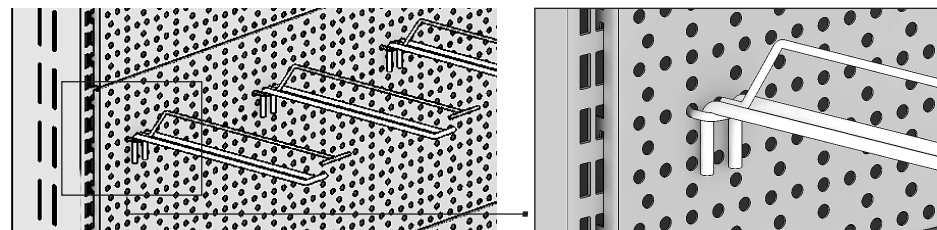

Вішаки на експанель • Hooks for slatwall • Haken für Spacewall • Wieszaki na panel ekspozycyjny

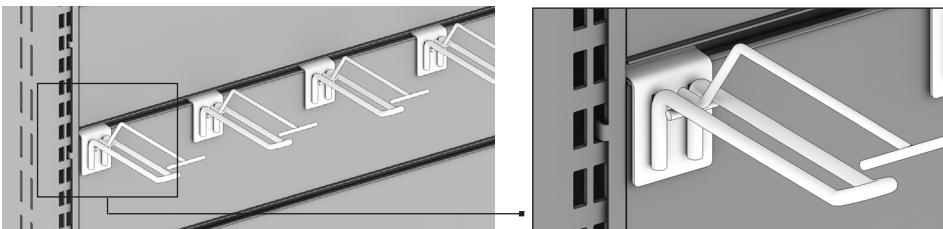

Безпека та граничні навантаження • Safety and permissible loadings

Sicherheit und zulässige Belastung • Bezpieczeństwo oraz dopuszczalne obciążenia

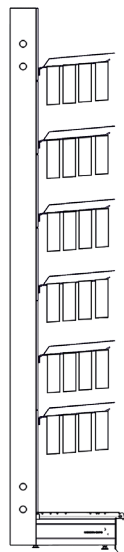

100%, kg

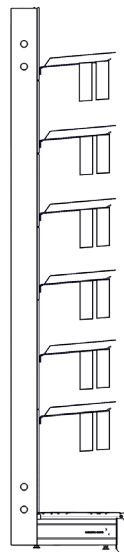

<60% max, kg

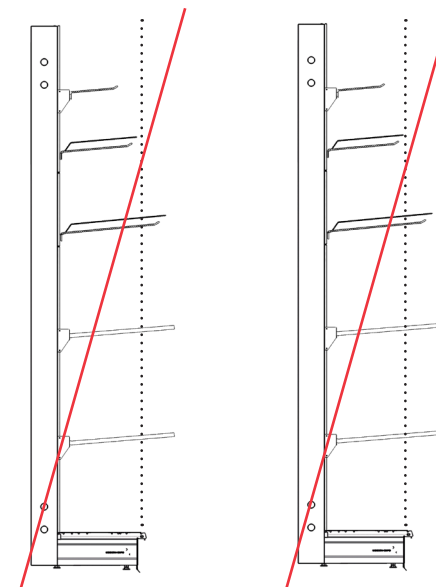
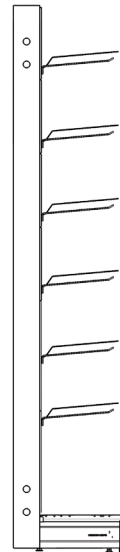

Штанги • Bars Tragestangen • Sztanga

SG50 SHT 20 40 (L)

Штанга 40x20 мм

Bar 40x20 mm

Tragestange 40x20 mm • Sztanga 40x20 mm

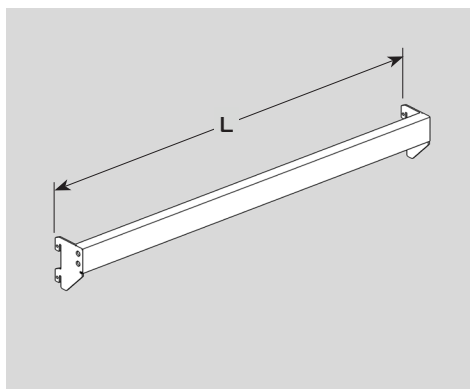
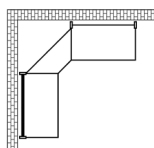

L	Артикул • Item
500	1025-136-xx
665	1047-860-xx
800	1025-137-xx
1000	1047-861-xx
1250	1047-862-xx
1330	1047-863-xx



L - довжина стелажа.
Shelf length.
Breite.
Długość.

SG50 SHT Z 20 40 (L)

Штанга 40x20 мм цинк

Bar 40x20 mm zinc

Tragestange 40x20 mm zink • Sztanga 40x20 mm cynk

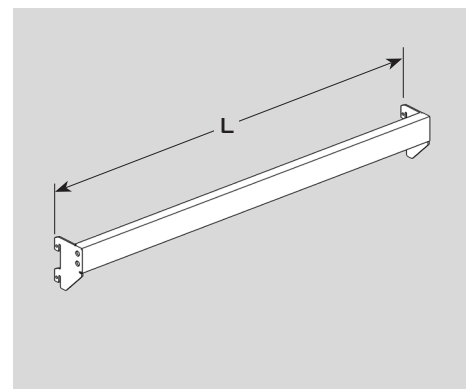
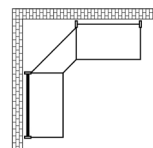

L	Артикул • Item
500	1025-134-xx
665	1047-864-xx
800	1025-135-xx
1000	1047-865-xx
1250	1047-866-xx
1330	1047-867-xx



L - довжина стелажа.
Shelf length.
Breite.
Długość.

SG50 SHTP 20 50 (L) Штанга 50x20 мм перфорована Bar 50x20 mm perforated

Tragestange perforiert 50x20 mm • Sztanga 50x20 mm perforowana

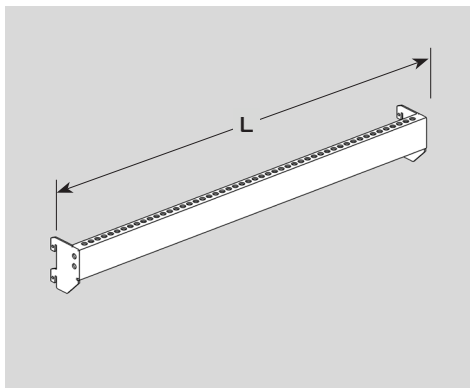
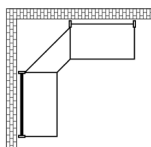

L	Артикул • Item
500	1025-132-xx
665	1034-432-xx
800	1025-133-xx
1000	1034-433-xx
1250	1034-434-xx
1330	1034-435-xx



L - довжина стелажа.
Shelf length.
Breite.
Długość.

SG50 SHT 20 30 (L) Штанга 20x30 мм Bar 20x30 mm

Tragestange 20x30 mm • Sztanga 20x30 mm

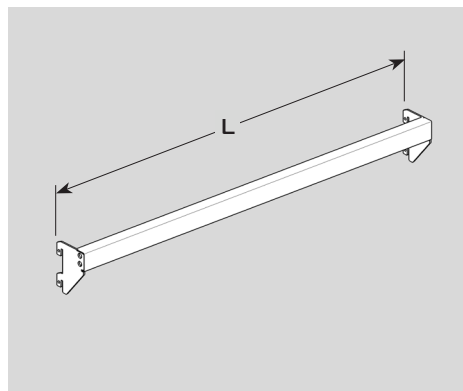
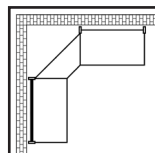

L	Артикул • Item
500	1025-724-xx
665	1025-720-xx
800	1025-725-xx
1000	1025-721-xx
1250	1025-722-xx
1330	1025-723-xx



L - довжина стелажа.
Shelf length.
Breite.
Długość.

SG50 SHT 15 30 (L)

Штанга 15x30 мм

Bar 15x30 mm

Tragestange 15x30 mm • Sztanga 15x30 mm

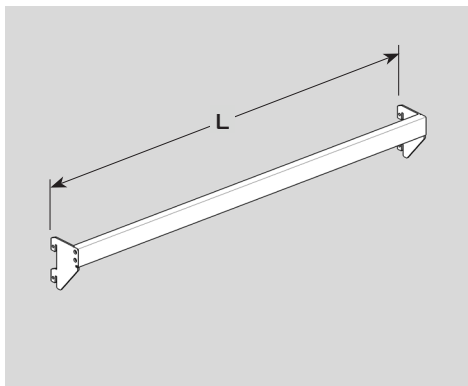
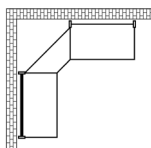

L	Артикул • Item
500	1025-768-xx
665	1025-764-xx
800	1025-769-xx
1000	1025-765-xx
1250	1025-766-xx
1330	1025-767-xx



L - довжина стелажа.

Shelf length.

Breite.

Długość.

Вішаки на штангу універсальні • Hooks for bar

Naken für Tragestange • Haki na belkę uniwersalne

КМ ВШО (D,L) 20 40

КМ VWO (D,L) 20 40

Вішак одинарний

Single hook

Einfachhaken für Tragestange • Hak pojedynczy

КМ ВШО Ц (D,L) 20 40

КМ VWO С (D,L) 20 40

Вішак одинарний з цінникотримачем

Single hook with price holder

Einfachhaken für Tragestange mit Preishalterung

Hak pojedynczy z cennikiem

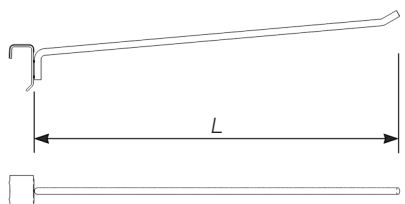
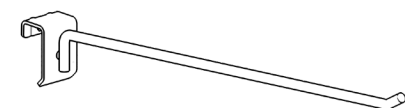

Zink

D	L	kg	Кількість в упаковці • Packing unit	Артикул • Item
6	200	4.5	20	1081-220-33
6	300	3	20	1081-222-33
8	400	3.5	20	1081-121-33



Сумісні з SG50 SHT 20 40 та SG50 SHT Z 20 40.

Compatibility with SG50 SHT 20 40 and SG50 SHT Z 20 40.

Kompatibel mit SG50 SHT 20 40 und SG50 SHT Z 20 40.

Kompatybilny z SG50 SHT 20 40 i SG50 SHT Z 20 40.

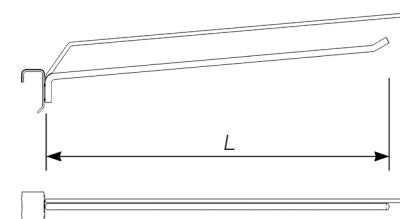
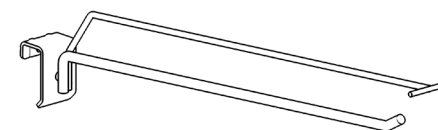

Powder coating

D	L	kg	Кількість в упаковці • Packing unit	Артикул • Item
6	200	4.5	20	1081-262-xx
6	250	4	20	1081-263-xx
6	300	3	20	1081-264-xx
8	350	3	20	1081-129-xx
8	400	3.5	20	1081-130-xx
8	450	3.3	20	1081-131-xx

Zink

D	L	kg	Кількість в упаковці • Packing unit	Артикул • Item
6	200	4.5	20	1081-262-33
6	250	4	20	1081-263-33
6	300	3	20	1081-264-33
8	350	3	20	1081-129-33
8	400	3.5	20	1081-130-33
8	450	3.3	20	1081-131-33



Сумісні з SG50 SHT 20 40 та SG50 SHT Z 20 40.

Compatibility with SG50 SHT 20 40 and SG50 SHT Z 20 40.

Kompatibel mit SG50 SHT 20 40 und SG50 SHT Z 20 40.

Kompatybilny z SG50 SHT 20 40 i SG50 SHT Z 20 40.

Сумісні з SG50 SHT 20 40 i SG50 SHT Z 20 40.

Compatibility with SG50 SHT 20 40 and SG50 SHT Z 20 40.

Kompatibel mit SG50 SHT 20 40 und SG50 SHT Z 20 40.

Kompatybilny z SG50 SHT 20 40 i SG50 SHT Z 20 40.

КМ ВШП (D,L) 20 40
КМ VWP (D,L) 20 40
Вішак подвійний • Double hook
Doppelhaken für Tagestange • Hak podwójny

Powder coating

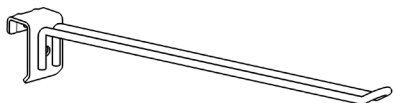

D	L	 kg	Кількість в упаковці • Packing unit	Артикул • Item
6	400	3.8	20	1081-246-xx

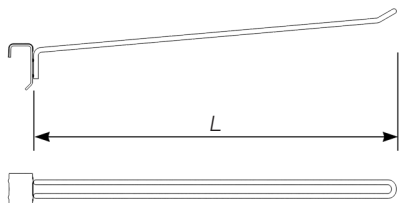

Сумісні з SG50 SHT 20 40 та SG50 SHT Z 20 40.
 Compatibility with SG50 SHT 20 40 and SG50 SHT Z 20 40.
 Kompatibel mit SG50 SHT 20 40 und SG50 SHT Z 20 40.
 Kompatybilny z SG50 SHT 20 40 i SG50 SHT Z 20 40.

КМ ВШП Ц (D,L) 20 40
КМ VWP C (D,L) 20 40
Вішак подвійний з цінникотримачем
Double hook with price holder
Doppelhaken für Tragegestange mit Preishalterung
Hak z cennikiem podwójny

Powder coating

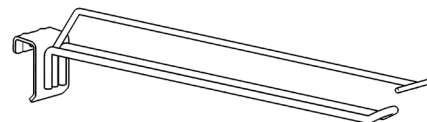

D	L	 kg	Кількість в упаковці • Packing unit	Артикул • Item
6	400	3.8	20	1081-249-xx

Zink

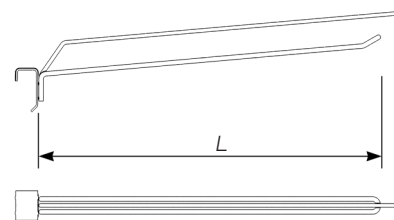

D	L	 kg	Кількість в упаковці • Packing unit	Артикул • Item
6	400	3.8	20	1081-249-33



Сумісні з SG50 SHT 20 40 та SG50 SHT Z 20 40.
 Compatibility with SG50 SHT 20 40 and SG50 SHT Z 20 40.
 Kompatibel mit SG50 SHT 20 40 und SG50 SHT Z 20 40.
 Kompatybilny z SG50 SHT 20 40 i SG50 SHT Z 20 40.

КМ ВШО Ц (D,L) 15 30

КМ VWO C (D,L) 15 30

Вішак одинарний з цінникотримачем
Single hook with price holder

Einfachhaken für Tragestange mit Preishalterung

Hak pojedynczy z cennikiem

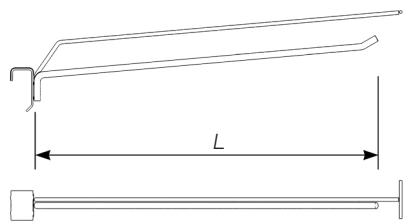
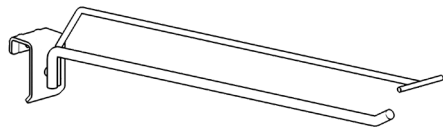

Powder coating

D	L	 kg	Кількість в упаковці • Packing unit	Артикул • Item
6	200	4.5	20	1094-611-xx
6	250	4	20	1094-717-xx
6	300	3	20	1094-714-xx
6	350	3	20	1094-718-xx
8	400	3.5	20	1094-363-xx
8	450	3.3	20	1094-500-xx



Сумісні з SG50 SHT 15 30.

Compatibility with SG50 SHT 15 30.

Kompatibel mit SG50 SHT 15 30.

Kompatybilny z SG50 SHT 15 30.

КМ ВШП Ц (D,L) 15 30

КМ VWP C (D,L) 15 30

Вішак подвійний з цінникотримачем
Double hook with price holder

Doppelhaken für Tragestange mit Preishalterung

Hak z cennikiem podwójny

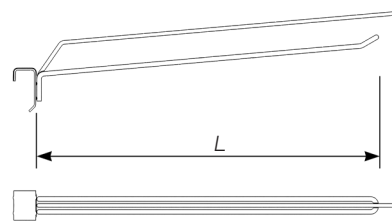
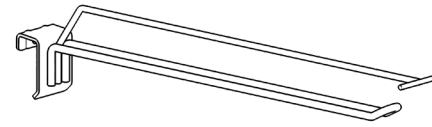

Powder coating

D	L	 kg	Кількість в упаковці • Packing unit	Артикул • Item
4	150	5	20	1095-834-xx



Сумісні з SG50 SHT 15 30.

Compatibility with SG50 SHT 15 30.

Kompatibel mit SG50 SHT 15 30.

Kompatybilny z SG50 SHT 15 30.

Вішаки на стінку перфоровану

Hooks for perforated back panel

Haken für gelochte Rückwand • Haki do ścianek perforowanych

KM VCO (D,L) • KM VSO (D,L)
Вішак на перфоровану стінку
одинарний
Single hook for perforated back panel
Einfachhaken für gelochte Rückwand
Hak na ściankę perforowaną

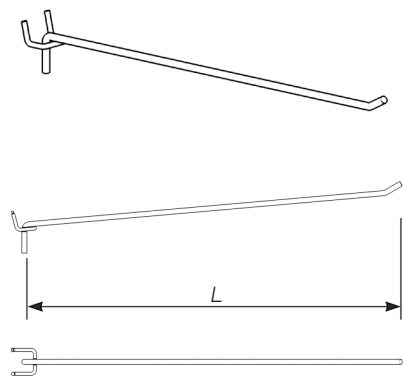

Zink

D	L	kg	Кількість в упаковці • Packing unit	Артикул • Item
4	100	3.3	40	1081-190-33
4	150	2.8	40	1081-191-33
6	200	2.8	40	1081-230-33
6	250	2	40	1081-231-33
6	300	2	40	1081-232-33
6	400	2	40	1081-234-33



Сумісні з SG50 STP.
 Compatibility with SG50 STP.
 Kompatibel mit SG50 STP.
 Kompatybilny z SG50 STP.

KM VCO Ц (D,L) • KM VSO С (D,L)
Вішак на перфоровану стінку
одинарний з цінникотримачем
Single hook with price holder for perforated back panel
Einfachhaken für gelochte Rückwand mit Preishalterung
Hak na ściankę perforowaną pojedynczy z cennikiem

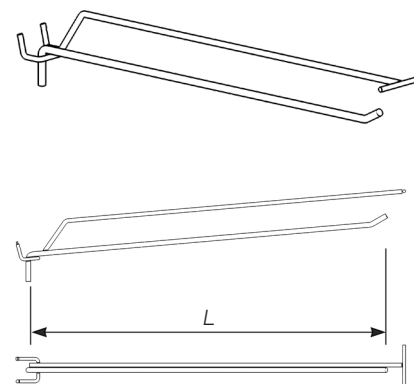

Zink

D	L	kg	Кількість в упаковці • Packing unit	Артикул • Item
4	100	3.3	40	1081-184-33
4	150	2.8	40	1081-185-33
6	200	2.8	40	1081-225-33
6	250	2	40	1081-226-33
6	300	2	40	1081-227-33
6	400	2	40	1081-229-33



Сумісні з SG50 STP.
 Compatibility with SG50 STP.
 Kompatibel mit SG50 STP.
 Kompatybilny z SG50 STP.

КМ ВСП (D,L) • КМ VSP (D,L) Вішак на перфоровану стінку подвійний Double hook for perforated back panel

Doppelhaken für gelochte Rückwand
Hak na ściankę perforowaną podwójny

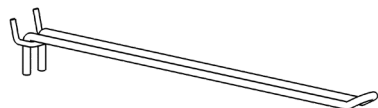

Powder coating

D	L	kg	Кількість в упаковці • Packing unit	Артикул • Item
4	100	3.8	40	1081-197-xx
6	200	2.8	40	1081-235-xx
6	300	2.3	40	1081-237-xx

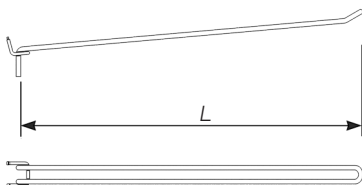

Zink

D	L	kg	Кількість в упаковці • Packing unit	Артикул • Item
4	100	3.8	40	1081-197-33
6	200	2.8	40	1081-235-33
6	300	2.3	40	1081-237-33



Сумісні з SG50 STP.
Compatibility with SG50 STP.
Kompatibel mit SG50 STP.
Kompatybilny z SG50 STP.

КМ ВСП Ц (D,L) • КМ VSP С (D,L) Вішак на перфоровану стінку подвійний з цінникотримачем Double hook with price holder for perforated back panel

Doppelhaken für gelochte Rückwand mit Preishalterung
Hak na ściankę perforowaną z cennikiem podwójny

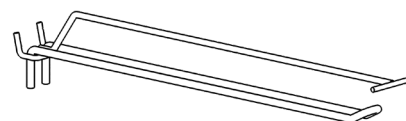

Zink

D	L	kg	Кількість в упаковці • Packing unit	Артикул • Item
4	100	3.8	40	1081-210-33
6	200	2.8	40	1081-240-33
6	300	2.3	40	1081-242-33

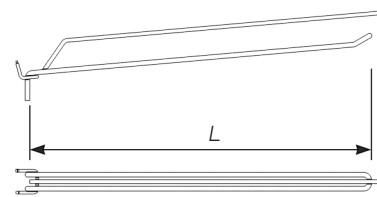

Сумісні з SG50 STP.
Compatibility with SG50 STP.
Kompatibel mit SG50 STP.
Kompatybilny z SG50 STP.

Вішак на експопанель • Hook for slatwall

Haken für Spacewall • Haki do panelu ekspozycyjnego

КМ ВЕОЦ (D,L) • КМ VEOC (D,L)

Вішак одинарний експопанелі з цінником

Hook for slatwall with price-holder

Haken für Spacewall mit Preishalterung

Hak na spacewall z listwą cenową

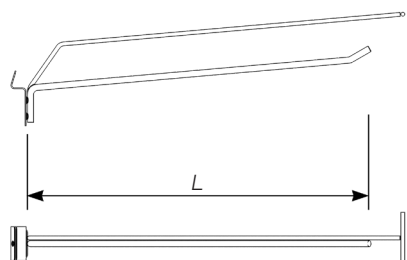
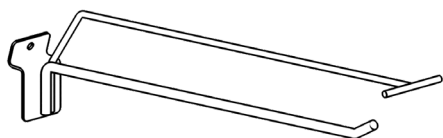

Сумісні з SG50 MS.
Compatibility with SG50 MS.
Kompatibel mit SG50 MS.
Kompatybilny z SG50 MS.

Powder coating

D	L	kg	Кількість в упаковці • Packing unit	Артикул • Item
6	100	4	20	1044-549-xx
6	150	3.5	20	1044-550-xx
6	200	3	20	1044-551-xx
6	300	2.5	20	1095-893-xx

Zink

D	L	kg	Кількість в упаковці • Packing unit	Артикул • Item
6	100	4	20	1044-549-33
6	150	3.5	20	1044-550-33
6	200	3	20	1044-551-33
6	300	2.5	20	1095-893-33

КМ ВЕП Ц (D,L) • КМ VEP C (D,L)

Вішак на експопанель подвійний з цінникотримачем

Double hook for slatwall with price-holder

Haken für Spacewall mit Preishalterung

Hak na spacewall z listwą cenową

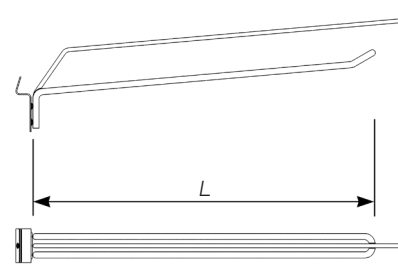
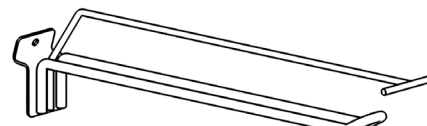

Сумісні з SG50 MS.
Compatibility with SG50 MS.
Kompatibel mit SG50 MS.
Kompatybilny z SG50 MS.





Powder coating

D	L	kg	Кількість в упаковці • Packing unit	Артикул • Item
6	150	4	20	1045-281-xx

Zink

D	L	kg	Кількість в упаковці • Packing unit	Артикул • Item
6	150	4	20	1083-428-33

Сертифікат якості • Quality certificate Qualitätszertifikate • Certyfikat jakości

Zertifikat		Certificate	
			
Zertifikat Nr. / Certificate No.	S 60138105	Blatt / Sheet	0001
Ihr Zeichen / Client Reference	Unser Zeichen / Our Reference	Längstens gültig bis / Latest expiration date	
	0001--28248348 001	28.03.2024	(day/mo/yr)
Genehmigungsinhaber / License Holder		Fertigungsstätte / Manufacturing Plant	
JE "Modern Expo" Ltd Rivnenska str., 4. 45630 Strumivka Ukraine		JE "Modern Expo" Ltd Rivnenska str., 4. 45630 Strumivka Ukraine	
Prüfzeichen / Test Mark		Geprüft nach / Tested acc. to	
 		DGVV Regel 108-007:2006/09.06	
Zertifiziertes Produkt (Geräteidentifikation) / Certified Product (Product Identification)		Lizenzentgelte - Einheit / License Fee - Unit	
Regal Commercial Shelf System			
Bezeichnung des Systems/Designation of system: SG50		5	
Höhe/Height [mm]: 1110; 1210; 1410; 1610; 1810; 2010; 2110; 2210; 2410; 2610; 2810; 3010			
Tiefe/Depth [mm]: 200; 250; 300; 370; 420; 470; 570; 620; 670; 770			
Länge/Length [mm]: 665; 1000; 1250; 1330			
Max. Tragfähigkeit pro Fach/Max. load per shelf: 250kg			
Max. Tragfähigkeit des Systems/Max. load of system:			
einseitig/one-sided: 728kg			
zweiseitig/double-sided: 1460kg			
Querprofil des Fußelements [mm]: 60x30; 80x30; 110x30			
/Cross-section of upright profile			
Material: S275JR; S235JR			
Ersetzt Zertifikat /Replaces certificate S 60082812 0001			
		5	
<p>Dem Zertifikat liegt unsere Prüf- und Zertifizierungsordnung zugrunde. Produkt und Fertigungsstätte erfüllen § 20 und § 21 des Produktsicherheitsgesetzes. This certificate is based on our Testing and Certification Regulation. Product and production fulfill par § 20 and § 21 of the Product Safety Law.</p>		<p>Zertifizierungsstelle</p>  <p>TÜV Rheinland LGA Products GmbH TÜV Rheinland Zertifizierungsstelle</p> <p><i>Tibor Mózes</i> Tibor Mózes</p>	
<p>TÜV Rheinland LGA Products GmbH, Tillystraße 2, 90431 Nürnberg Tel.: +49 221 806-1371 e-mail: cert-validity@de.tuv.com Fax: +49 221 806-3935 http://www.tuv.com/safety</p>			
Ausstellungsdatum /Date of Issue : 29.03.2019 (day/mo/yr)			

MODERN EXPO

Head Office
Modern Expo Lutsk, Ukraine

T +380 (332) 78 95 00
info@modern-expo.com
modern-expo.eu

Office in Poland
Lublin
T +48 (81) 744 50 50
info@modern-expo.pl

Office in Germany
Berlin
T +49 (0) 30 417 44 603
F +49 (0) 30 417 44 604
officeberlin@modern-expo.de

Office in France
Paris
T +33 (1) 77 19 38 81
contact@modern-expo.fr

Office in UK
London
T +44 (0) 7534 635 267
T +44 (0) 7534 635 103
uk.sales@modern-expo.com

Office in the Middle
East
Dubai, UAE
T +971 (0) 4 557 8311
uae@modern-expo.com